

VW-Käfer

*... er rollt
und rollt*



Lieber VW-Käfer-Freund,

vor Ihnen liegt unser aktueller Käfer-Katalog, der Ihnen einen Überblick über unser Angebot verschaffen soll.

Wir haben versucht, unser Programm für Sie möglichst verständlich darzustellen. Nachdem gerade beim VW-Käfer die Umrüstmöglichkeiten fast grenzenlos sind (verschiedenste Bremsanlagen, Fahrwerke, Räder - vor allem auch mit Lochkreis-Änderung), sind Fragen jedoch fast unvermeidbar. Zögern Sie daher nicht, uns anzurufen - wir helfen Ihnen gerne weiter.

... und so finden Sie uns

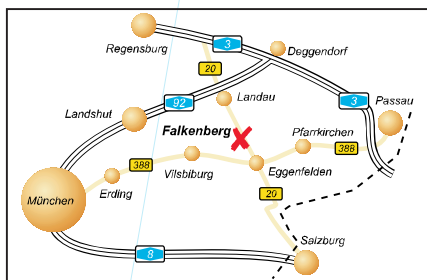

... unsere Ausstellungs- und Verkaufsräume sind für Sie geöffnet

Montag bis Freitag	8.00 bis 12.00 Uhr und 13.00 bis 18.00 Uhr
Samstag	nach Vereinbarung

... und so bestellen Sie bei uns

telefonisch	08727/9688 -0
	-11 Frau Hafner
	-15 Frau Dürre
	-20 Herr Brunmeier

per Fax 08727/9688-29

per e-mail tuning @ kerscher.de

geben Sie dabei bitte die genauen Artikeldaten an und halten Sie die Fahrzeugdaten (möglichst Fahrzeugschein) bereit.

... TÜV-Abnahme

Unsere Artikel werden in der Regel mit TÜV-Gutachten geliefert. Sollte dies in einzelnen Fällen nicht der Fall sein, ist eine Abnahme bei uns im Haus möglich. Die Kosten hierfür können Sie telefonisch mit uns abklären!

Inhaltsverzeichnis

Seite

News

<i>Umrüstsatz auf Zahnstangen Lenkgetrieb</i>	5
<i>FX Rad 3-teilig, Combi-System</i>	7

Kunststoff-Teile

<i>Kotflügel</i>	9
<i>Trittbretter</i>	12
<i>Armaturenbrett</i>	12
<i>Stoßstangen</i>	13
<i>Motorhaube</i>	13
<i>Kofferhaube</i>	13

Leichtmetallräder

<i>Räder</i>	14
<i>Technische Daten</i>	16
<i>Anwendungsbeispiele</i>	17

Fahrwerksteile

<i>Distanzscheiben</i>	19
<i>Fahrwerkskirts</i>	21
<i>Fahrwerksfedern</i>	21
<i>Stoßdämpfer</i>	22
<i>Gewindefahrwerke</i>	23
<i>Achsteile</i>	23
<i>Radlager</i>	23
<i>Lenkungsämpfer</i>	23
<i>Achsschenkel</i>	24
<i>Stabilisatoren</i>	24

Bremsanlagen

<i>Bremsscheiben</i>	25
<i>Bremstrommeln</i>	25
<i>Bremsenzubehör</i>	25
<i>Komplettbremsanlagen VA</i>	26
<i>Komplettbremsanlagen HA</i>	27
<i>Komplettbremsanlagen gelocht u. geschlitzt VA</i>	28
<i>Komplettbremsanlagen gelocht u. geschlitzt HA</i>	28
<i>4-Kolben-Bremsanlage VA</i>	30
<i>Porsche-Bremsanlagen</i>	30
<i>Stahlflex-Bremsleitungen</i>	31

Innenausstattung

<i>Lederausstattung</i>	31
<i>Sitze</i>	32

Preisliste

Preisliste	33
----------------------	----

Umrüstsatz auf Zahnstangen-Lenkgetriebe

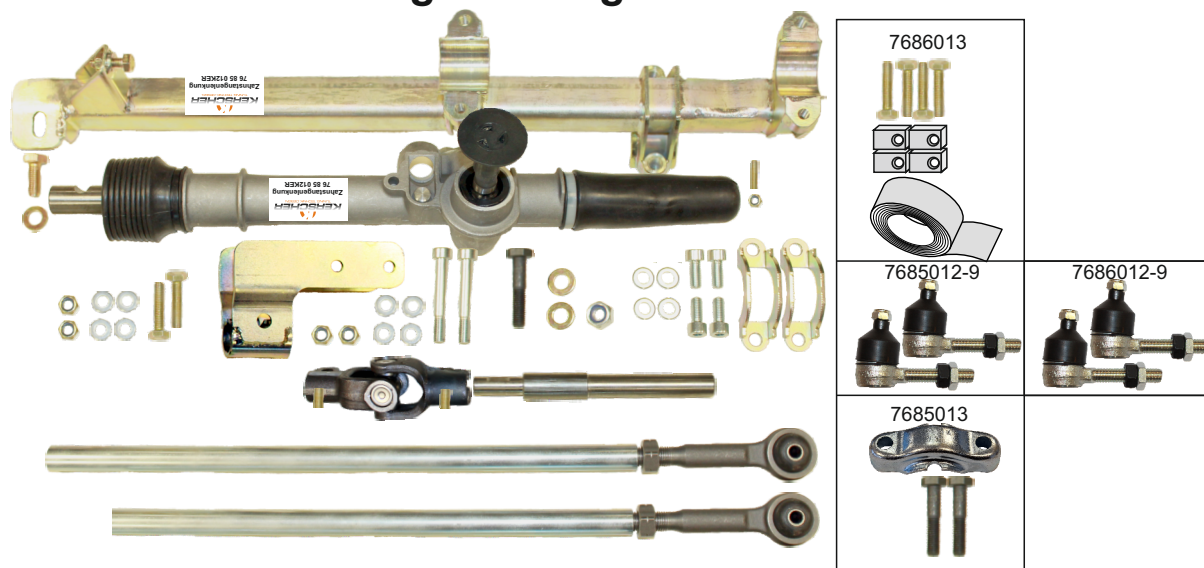

Der Umrüstsatz ist passend für alle VW-Käfer
Typ 11/15 (1100/1200/1500) und Karmann Typ 14 / 34

Vorteile:

wesentlich direkteres und präziseres Ansprechverhalten bei Lenkbewegungen
weniger Lenkkräfte erforderlich

Umrüstsatz auf Zahnstangen-Lenkgetriebe

- Käfer 11/15 (1200/1300/1500)
- Karmann Typ 14 / Typ 34

	Best.-Nr. / Satz
Umrüstsatz ab Bj. 8/65 LL	76 85 012KER
Umrüstsatz bis Bj. 7/65 LL	76 86 012KER
Umrüstsatz ab Bj. 8/65 RL	76 85 112KER
Spurstangenkopf-Satz bis 1968 (M10x1)	76 86 012-9KER
Spurstangenkopf-Satz ab 1968 (M12x1,5)	76 85 012-9KER
Montagesatz für Tank-Höhersetzung	76 86 013KER

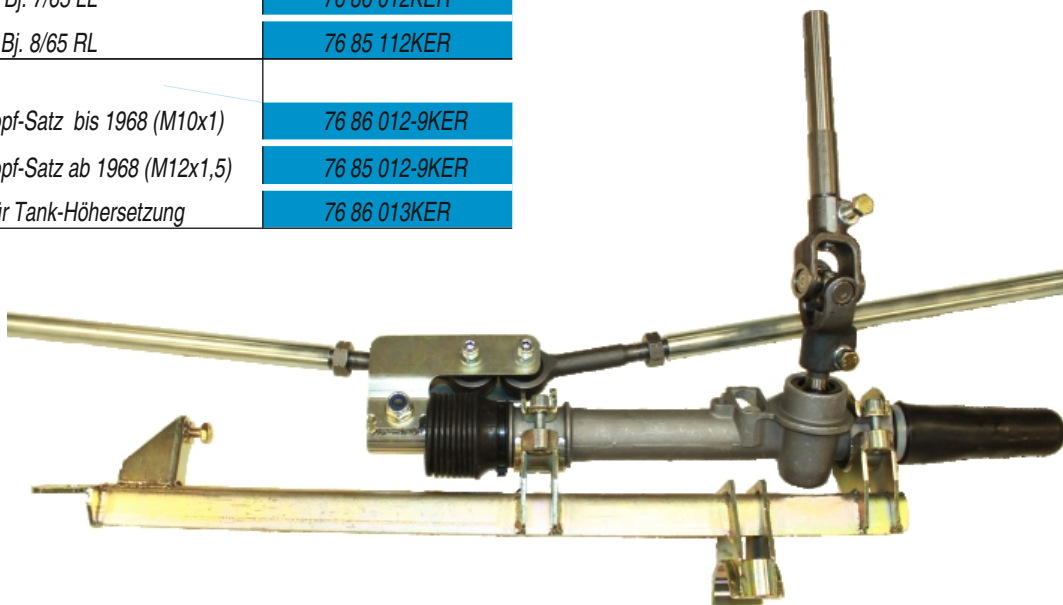

Umrüstung auf 2-teilige Bremsscheiben HA

Der Umrüstsatz ist passend für alle VW-Käfer und Karman mit Kerscher Scheibenbremse an der Hinterachse
Bremsscheibe 262 x 9mm mit separater, gehärteter Radnabe.
Für Fahrzeuge mit hohem Drehmoment bei leistungsgesteigerten Motoren

	Best.-Nr. / Stück *
Bremsscheibe HA 2-teilig mit Nabe gelocht und geschlitzt LK 130/4 (Käfer Lochkreis) LK 130/5 (Porsche Lochkreis)	BS9025003KER BS9025001KER



	Best.-Nr. / Stück *
Bremsscheibe HA 2-teilig mit Nabe LK 130/4 (Käfer Lochkreis) LK 130/5 (Porsche Lochkreis)	BS9025/3KER BS9025/1KER



* 2 Stück erforderlich

FX

Leichtmetallrad



KERSCHER
TUNING. TECHNIK. DESIGN.

www.kerscher.de

Leichtmetallrad FX 17/18 Zoll

Lochkreis 5 x 130

3-teilig, Combi-System, Alu-
Felgenstern schwarz matt
beschichtet. Außenbett
Alu poliert mit hochtrans-
parenter Acryl-Beschichtung.

Größe	Preis	Einpresstiefe	PG08
6x17	750 €	33,20,7	
6.5x17	760 €	39,26,14,1	
7.0x17	770 €	46,33,20,7,-5	
7.5x17	780 €	52,39,26,14,-1,-12	
8.0x17	790 €	58,46,33,20,7,-5,-18	
8.5x17	800 €	65,52,39,26,14,1,-12,-24	
9.0x17	810 €	71,58,46,33,20,7,-5,-18,-31	
9.5x17	820 €	77, 65,52,39,26,14,1,-12,-24-37	
10.0x17	830 €	84,71,58,46,33,20,7,-5,-18,31	
10.5x17	850 €	77,65,52,39,26,14,1,-12,-24	
11.0x17	860 €	71,58,46,33,20,7,-5,-18	
11.5x17	870 €	65,52,39,26,14,1,-12	
12.0x17	880 €	58,46,33,20,7,-5	
12.5x17	890 €	52,39,26,14,1	
13.0x17	900 €	46,33,20,7	

Größe	Preis	Einpresstiefe	PG08
6.5x18	780 €	33	
7.0x18	790 €	39,26	
7.5x18	800 €	46,33,20	
8.0x18	810 €	52,39,26,14	
8.5x18	820 €	58,46,33,20,7	
9.0x18	830 €	65,52,39,26,14,1	
9.5x18	850 €	71,58,46,33,20,7,-5	
10.0x18	870 €	77,65,52,39,26,14,1,-12	
10.5x18	880 €	84,71,58,46,33,20,7,-5,-18	
11.0x18	890 €	77,65,52,39,26,14,1,-12,-24	
11.5x18	900 €	71,58,46,33,20,7,-5,-18	
12.0x18	910 €	65,52,39,26,14,1,-12	
12.5x18	920 €	58,46,33,20,7,-5	
13.0x18	930 €	52,39,26,14,1	
13.5x18	940 €	46,33,20,7	
14.0x18	945 €	39,26,14	
14.5x18	950 €	33,20	
15.0x18	955 €	26	

10x18 ET 45

Sondergrößen für das
3-teilige Rad möglich.
Aufpreis pro Rad 119,00 €.
Radstern in Wunschfarbe möglich.
Aufpreis pro Rad 119,00 €.

8.5x18 ET 48

1-teilig, schwarz matt beschichtet.

Größe	Preis	Einpresstiefe	PG13
8.5x18	siehe Internet		
10x18			

KERSCHER
TUNING. TECHNIK. DESIGN.

Kotflügel

Unsere GFK-Teile sind von sehr guter Oberflächenqualität, äußerst paßgenau und komplett bearbeitet (Befestigungsbohrungen, Ausschnitte für Stoßstangenhalter). In den Kotflügeln sind bereits die Original-VW-Lampentöpfe montiert.

Bei Bestellung von Einzelkotflügeln oder Trittbrettern jeweilige Bestell-Nummer und gewünschte Fahrzeugseite angeben.

Sämtliche Kunststoffteile werden aus TÜV-geprüftem Material gefertigt. Ein entsprechender Prüfbericht wird mitgeliefert.

VW-Käfer 1302/1303 Limousine und Cabrio (Typ 11, 13, 15)



Abb. 1

Serienkotflügel (ohne Abb.)

	Best.-Nr. / 2 Stück
Vorderachse (VA)	30 800 12 KER

Kotflügel „innen verbreitert“ (VA und HA 2 cm) (Abb. Titelseite)

	Best.-Nr. / 2 Stück
VA max 7" ET 16 mit 195/50-15	30 810 12 KER
HA max 7" ET 16 mit 225/50-15	
- große Rückleuchten	30 810 52 KER
- kleine Rückleuchten	30 811 52 KER



Abb. 2

Kotflügel „innen verbreitert“ (VA 4 cm, HA 6 cm)

	Best.-Nr. / 2 Stück
VA max 7" ET-9 mit 205/50-15 (Abb. 1)	30 820 12 KER
HA max 9" ET-39 mit 225/50-15	
- große Rückleuchten	30 820 52 KER
- kleine Rückleuchten (Abb. 2)	30 821 52 KER

Kotflügel

Kotflügel „außen verbreitert“ (VA und HA 4 cm)

	Best.-Nr. / 2 Stück
VA max 7" ET-9 mit 205/50-15 (Abb. 3)	30 830 12 KER
HA max 9" ET-19 mit 225/50-15* (Abb. 4)	30 830 52 KER
* nur sehr schmal ausfallende Reifenfabrikate verwenden	



Abb. 3

Kotflügel „innen und außen verbreitert“ (HA 7 cm)

	Best.-Nr. / 2 Stück
HA max 9" ET-44 mit 225/50-15 oder max 9" ET-19 mit 285/40-15 (Abb. 5)	30 831 52 KER
Kombinierbar mit Best.-Nr. 30 830 12 KER an Vorderachse	



Abb. 4

Kotflügel „innen und außen verbreitert“ (VA 6 cm, HA 11 cm)

	Best.-Nr. / 2 Stück
VA max 9" ET-19 mit 225/50-15*	30 840 12 KER
HA max 12" ET-44 mit 345/35-15 (Abb. 7)	30 840 52 KER
* nur sehr schmal ausfallende Reifenfabrikate verwenden	



Abb. 5

Kotflügel

VW-Käfer 1200/1300/1500



Abb. 6.1



Abb. 6



Abb. 7

Kotflügel „innen verbreitert“ (VA 3 cm Abb.6.1, HA 2 cm bzw. 6 cm) (o.Abb.)

	Best.-Nr. / 2 Stück
VA max 7" ET 16 mit 205/50-15	30 870 12 KER
HA max 7" ET-16 mit 225/50-15 (große Rückl.)	30 810 52 KER
HA max 9" ET-39 mit 225/50-15 (große Rückl.)	30 820 52 KER

Kotflügel „Oldie innen verbreitert“ (HA 2 cm bzw. 6 cm)

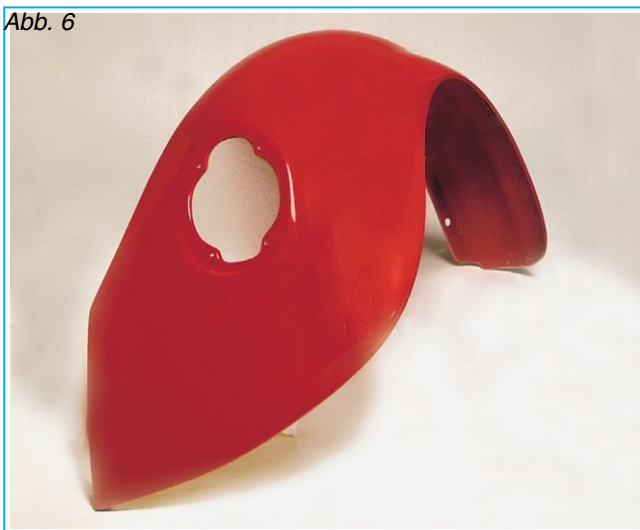
	Best.-Nr. / 2 Stück
HA max 7" ET 16 mit 225/50-15 (kleine Rückl.)	30 811 52 KER
HA max 9" ET-39 mit 225/50-15 (kleine Rückl.) (Abb. 2)	30 821 52 KER

Kotflügel „außen verbreitert“ (VA und HA 4 cm)

	Best.-Nr. / 2 Stück
VA max 7" ET 16 mit 205/50-15 (Abb. 6)	30 880 12 KER
HA max 9" ET-19 mit 225/50-15* (Abb. 4)	30 830 52 KER
* nur sehr schmal ausfallende Reifenfabrikate verwenden	

Kotflügel „innen und außen verbreitert“ (HA 7 cm)

	Best.-Nr. / 2 Stück
HA max 9" ET-44 mit 225/50-15 oder max 9" ET-19 mit 285/40-15 (Abb. 5)	30 831 52 KER
Kombinierbar mit Best.-Nr. 30 880 12 KER an Vorderachse	

Kotflügel „innen und außen verbreitert“ (VA 6 cm, HA 11 cm)

	Best.-Nr. / 2 Stück
VA max 9" ET-19 mit 225/50-15	30 890 12 KER
HA max 12" ET-44 mit 345/35-15 (Abb. 7)	30 840 52 KER

Trittbretter / Armaturenbrett

Serientrittbretter (Abb. 8 oben)

	Best.-Nr. / Satz
passend für Kotflügel Nr.:	30 800 32 KER
30 810 52 KER	
30 811 52 KER	
30 830 52 KER	



Abb. 8

Trittbretter verbreitert (Abb. 8 unten)

	Best.-Nr. / Satz
passend für Kotflügel Nr.:	30 820 32 KER
30 820 52 KER	
30 821 52 KER	
30 831 52 KER	

Trittbretter verbreitert (ohne Abb.)

	Best.-Nr. / Satz
passend für Kotflügel Nr.:	30 840 32 KER
30 840 52 KER	

Armaturenbrett für 911 Instrumente (Abb. 9)

	Best.-Nr. / Stück
passend nur für Modell 1303	30 800 25 KER
(Lieferbar auch in Leder bezogen siehe Seite 27 „LederAusstattung“)	



Abb. 9

Stoßstangen / Motorhaube / Kofferhaube (ohne Abb.)

Serienstoßstange VA

	Best.-Nr. / Stück
passend für Kotflügel Nr.:	30 800 01 KER
30 800 12 KER 30 870 12 KER	
30 810 12 KER 30 880 12 KER	
30 820 12 KER	
30 830 12 KER	

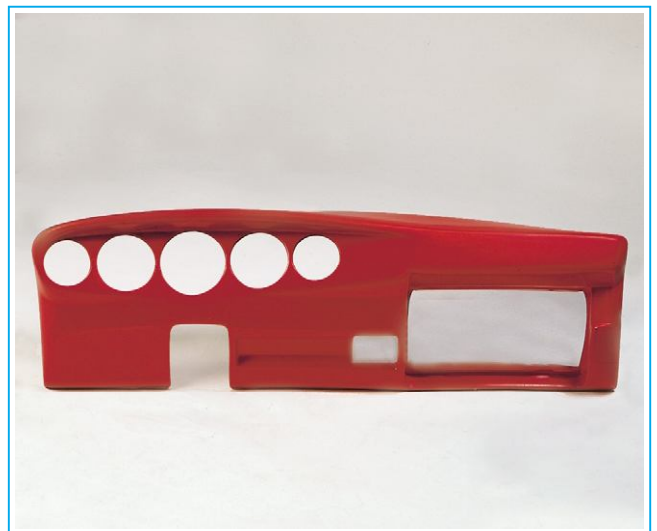
Stoßstange VA verbreitert

	Best.-Nr. / Stück
passend für Kotflügel Nr.:	30 840 01 KER
30 840 12 KER	
30 890 12 KER	

Serienstoßstange HA

	Best.-Nr. / Stück
passend für Kotflügel Nr.:	30 800 60 KER
30 810 52 KER 30 830 52 KER	
30 811 52 KER	

Stoßstange HA verbreitert

kann auch als Serienstoßstange VA (ohne Blinkeröffnungen) verwendet werden

	Best.-Nr. / Stück
passend für Kotflügel Nr.:	30 820 60 KER
30 820 52 KER 30 831 52 KER	
30 821 52 KER 30 840 52 KER	

Motorhaube

	Best.-Nr. / Stück
passend für Typen 1302/03	30 800 80 KER

Kofferhaube

	Best.-Nr. / Stück
passend für Typ 1303	30 800 20 KER

Leichtmetallräder

Räder

Räder Serienlochkreis VW-Käfer (Lk 130, 4-Loch) schwarz pol.

	Best.-Nr. / Stück
KTC-Classic 5,5J x 15 ET 34, 5534 (Abb.10.1)	055534 1900001
ATS-Classic 5,5J x15 ET 25, 5515	055525 1900 001
ATS-Classic 7Jx15 ET 16, 7057	070516 1900 001
ATS-Classic 9Jx15 ET-19, 5051 (Abb.10.2)	090519 1900 001



Abb.10.2

Kombinationsmöglichkeiten					
Rad	Hersteller	Typ	ET	Bereifung	
VA 5,5 J x 15	KTC ATS	5534 5515	34 25	195/60-15	
HA 7 J x 15	ATS	7057	16	195/60-15 195/55-15 205/60-15 225/50-15	
VA 7 J x 15	ATS	7057	16	195/60-15 205/60-15 195/50-15 205/50-15	
HA 7 J x 15	ATS	7057	16	195/60-15 205/60-15 225/50-15	
HA 7 J x 15	ATS	7057	16	195/50-15 205/50-15	
VA 9 J x 15	ATS	9051	-19	225/50-15 255/45-15 285/40-15	



Abb.10.1

Räder geänderter Lochkreis
z.B. (LK 130, 5-Loch oder LK 100, 4-Loch)

Ab Seite 20 in diesem Katalog bieten wir Käfer-Bremsen in verschiedenen, geänderten Lochkreisen an.

Dies ermöglicht die Verwendung verschiedenster Räder, z.B. vom Porsche (130/5) oder BMW/VW (100/4).

Fordern Sie hierzu unseren speziellen Räderkatalog kostenlos an!



Radtyp KCS 3-teilig
lieferbar von 6,5Jx17 bis 13Jx17
und 7Jx18 bis 13Jx18
jeweils mit 4- und 5-Loch-Radanschluß



Radtyp KRS 3-teilig
lieferbar von 6,5Jx17 bis 13Jx17
und 7Jx18 bis 13Jx18
mit 5-Loch-Anschluß



Technische Daten

Die benötigte Kotflügelverbreiterung, bzw. Rädergröße bei vorhandenen Kotflügeln, können Sie sich selbst errechnen, indem Sie die technischen Maße des gewünschten Rades mit denen des bisher vorhandenen Rades vergleichen.

Das nachstehende Schema soll Ihnen dazu als kleine Hilfestellung dienen.

Bitte beachten Sie dabei, daß zur Herstellung der Freigängigkeit des Rades nach innen, evtl. Distanzscheiben benötigt werden.

Rufen Sie uns in Zweifelsfällen an!

Unter Einpreßtiefe versteht man den Abstand (in mm) zwischen Radanschlußfläche (Bremscheibe, Bremstrommel) und Radmitte.

Bei Radmitte = Radanschlußfläche ist die Einpreßtiefe 0.

Je niedriger die Einpreßtiefe ist, umso größer ist die Spurverbreiterung!

Wird z.B. ein Rad 5,5Jx15 ET +34mm mit einem Rad 7Jx15 ET +16mm verglichen, errechnet sich der Abstand zwischen Radanschlußfläche und Felgenaußenhorn wie folgt:

- 1) 5,5 J x 15 ET 34:

$$\frac{5,5 \times 25,4^*}{2} - (+34) = 36 \text{ (mm)}$$

- 2) 7 J x 15 ET 16:

$$\frac{7 \times 25,4^*}{2} - (+16) = 73 \text{ (mm)}$$

* = 1 Zoll

Paßt zum Beispiel ein Rad 5,5Jx15 ET +34mm gerade noch unter den Kotflügel, so wird für das Rad 7Jx15 ET +16mm eine Kotflügelverbreiterung von $(73\text{mm} - 36\text{mm}) = 37\text{mm}$ benötigt.



Abb. 10

Anwendungsbeispiele



... z.B. ATS vorne 7Jx15 ET 16, hinten 9Jx15 ET-19
mit Kotflügelverbreiterung vorne und hinten 4cm außen
(an VA 25mm Distanzscheibe möglich)
Bereifung: 205/50-15 vorne, 225/50-15 hinten

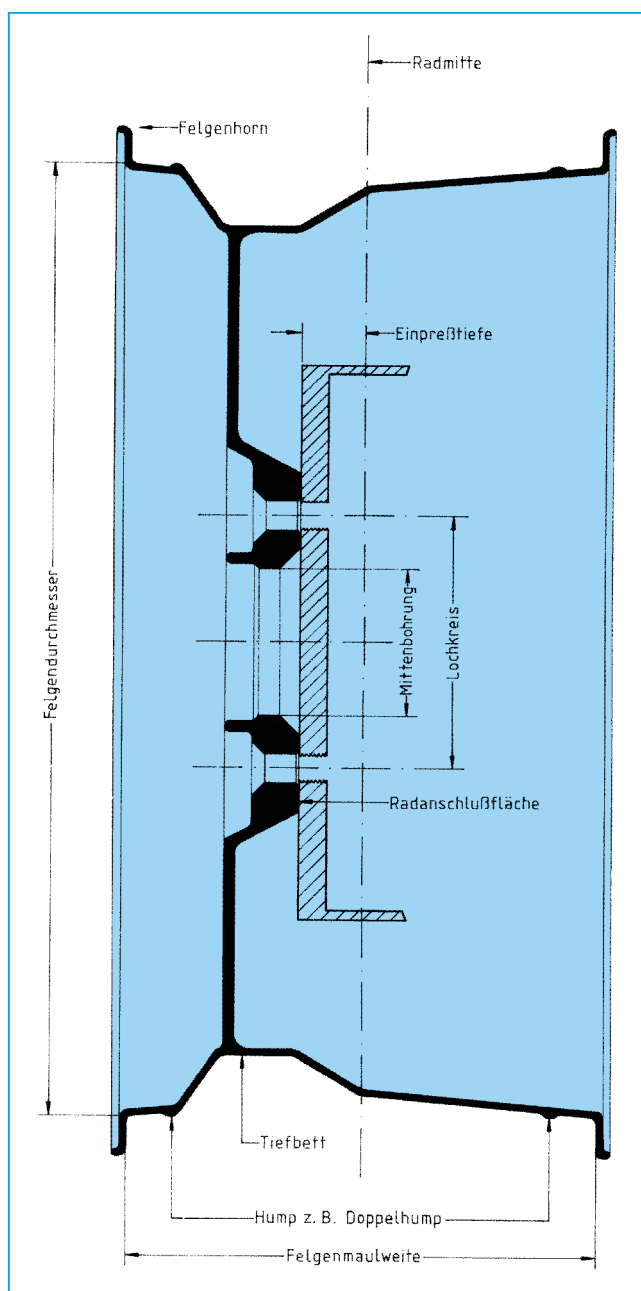

... z.B. ATS vorne 7Jx15 ET 16, hinten 9Jx15 ET-19
mit Kotflügelverbreiterung vorne 4cm, hinten 6cm innen
(an VA und HA max. 25mm Distanzscheibe möglich)
Bereifung: 205/50-15 vorne, 285/40-15 hinten

Anwendungsbeispiele



... z.B. BBS vorne 8Jx15 ET 12, hinten 9Jx15 ET-36*
mit Kotflügelverbreiterung vorne 4cm, hinten 7cm außen
(an VA ca. 15mm Distanzscheibe möglich)
Bereifung: 205/50-15 vorne, 225/50-15 hinten - * Räder nicht mehr lieferbar



... z.B. CARMONA vorne 7,5Jx16 ET 20, hinten 9Jx16 ET 15
mit Kotflügelverbreiterung vorne 4cm, hinten 7cm außen
(an VA 30mm, an HA 40mm Distanzscheiben)
Bereifung: 225/45-16 vorne, 245/45-16 hinten

Distanzscheiben

Wer fährt schon gerne Autos von der Stange? Mit unserem Distanzscheiben-Programm können Sie die Optik Ihres Fahrzeuges ändern - dezent bis extrem, ganz wie Sie wollen.

Nachstehend erhalten Sie einen Überblick über unser Distanzscheibenprogramm im Käfer-Lochkreis sowie in verschiedenen geänderten Lochkreisen - selbstverständlich mit TÜV! Unsere Distanzscheiben werden aus hochzugeschweißtem Aluminium gefertigt und unterliegen einer strengen Qualitätskontrolle.

System 2

Distanzscheibe mit Mittenzentrierbund.

Ab einer Breite von ca. 5 mm lieferbar. Es werden dazu längere Radschrauben bzw.

Rändelbolzen benötigt, die nicht im Lieferumfang enthalten sind - bitte separat bestellen

Der Austausch der längeren Rändelbolzen darf nur von Fachkräften durchgeführt werden.

Bei der Bestellung Art und Länge der Originalbefestigungsteile, bzw des benötigten Befestigungsmaterials angeben!



System 3

Distanzscheibe mit/ohne Mittenzentrierbund und Rändelbolzen in der Scheibe

Ab einer Breite von ca. 20 mm lieferbar. Die Distanzscheibe wird am Fahrzeug mit den mitgelieferten Radschrauben oder Muttern befestigt. Das Rad wird mit Muttern an der Distanzscheibe befestigt.

Die Rändelbolzen sind bereits eingepreßt!

Achtung: Wurde das Rad bisher mit Schrauben befestigt, müssen die Muttern zum Befestigen des Rades separat bestellt werden. Bei Bestellung Art der benötigten Muttern angeben!



System 4

Distanzscheibe mit/ohne Mittenzentrierbund und Gewindebohrungen in der Scheibe

Ab einer Breite von ca. 20 mm lieferbar. Die Distanzscheibe wird am Fahrzeug mit den mitgelieferten Radschrauben oder Muttern befestigt. Das Rad wird mit Schrauben an der Distanzscheibe befestigt.

Achtung: Wurde das Rad bisher mit Muttern befestigt, müssen die Schrauben zum Befestigen des Rades separat bestellt werden. Bei Bestellung Art und Länge der benötigten Schrauben angeben!



System 5

Distanzscheibe ohne Mittenzentrierbund

Es werden dazu i.d.R. längere Radschrauben bzw. Rändelbolzen erforderlich, die nicht im Lieferumfang enthalten sind. Bei der Bestellung Art und Länge der Originalbefestigungsteile bzw. des benötigten Befestigungsmaterials angeben!

Der Austausch der längeren Rändelbolzen darf nur von Fachkräften durchgeführt werden.



Adaptionsdistanzscheibe zur Lochkreisänderung

Wir bieten außerdem sog. Adaptions-Distanzscheiben an (lieferbar in System 3 und 4).

Damit können VW-Käfer-Fahrzeuge mit sämtlichen anderen 4-Loch-Rädern umgerüstet werden.

Fordern Sie unseren Katalog über unser komplettes Distanzscheiben-Programm kostenlos an!

Serienlochkreis VW-Käfer (130/4-78,6)

Distanzscheiben

Zubehör:		M14x1,5/S		Lochkreis / LZ - NB : 130/4-78,6				
Breite / Rad	System 2 Art.Nr.	Preis	System 3 Art.Nr.	Preis	System 4 Art.Nr.	Preis	System 5 Art.Nr.	Preis
3							5.19.00.03	
5							5.19.00.05	
10	2.19.00.10						5.19.00.10	
15	2.19.00.15						5.19.00.15	
20	2.19.00.20				4.19.19.20			
25	2.19.00.25				4.19.19.25			
30					4.19.19.30			
35					4.19.19.35			
40					4.19.19.40			
45					4.19.19.45			
50					4.19.19.50			

Geänderter Lochkreis z.B. BMW,VW (100/4-57,1)

Zubehör:		M12x1,5/S		Lochkreis / LZ - NB : 100/4-57,1				
Breite / Rad	System 2 Art.Nr.	Preis	System 3 Art.Nr.	Preis	System 4 Art.Nr.	Preis	System 5 Art.Nr.	Preis
3							5.09.06.03	
5							5.09.06.05	
10	2.09.06.10							
15	2.09.06.15							
20	2.09.06.20				4.06.06.20			
25	2.09.06.25				4.06.06.25			
30					4.06.06.30			
35					4.06.06.35			
40					4.06.06.40			
50					4.06.06.50			

Serienlochkreis VW-Käfer (205/5)

Zubehör:		M12x1,5/S o. M14x1,5		Lochkreis / LZ - NB : 205/5				
Breite / Rad	System 2 Art.Nr.	Preis	System 3 Art.Nr.	Preis	System 4 Art.Nr.	Preis	System 5 Art.Nr.	Preis
5							5.91.00.05	
10							5.91.00.10	
15							5.91.00.15	
20							5.91.00.20	
25					4.91.91.25		5.91.00.25	
30					4.91.91.30			
35					4.91.91.35			

Geänderter Lochkreis Porsche (130/5/71,6)

Zubehör:		Lochkreis / LZ - NB : 130/5-71,6						
Breite / Rad	System 2 Art.Nr.	Preis	System 3 Art.Nr.	Preis	System 4 Art.Nr.	Preis	System 5 Art.Nr.	Preis
3							5.27.00.03	
5							5.27.00.05	
7	2.27.00.07						5.27.00.07	
10	2.27.00.10							
15	2.27.00.15		3.27.27.15					
20	2.27.00.20		3.27.27.20		4.27.27.20			
21	2.27.00.21							
25	2.27.00.25		3.27.27.25		4.27.27.25			
28	2.27.00.28		3.27.27.28					
30			3.27.27.30		4.27.27.30			
35			3.27.27.35		4.27.27.35			
40			3.27.27.40		4.27.27.40			
43			3.27.27.43					
45			3.27.27.45		4.27.27.45			
50			3.27.27.50		4.27.27.50			
55			3.27.27.55		4.27.27.55			

Fahrwerkskits / Fahrwerksfedern



Abb. 11a



Abb. 11

Tieferlegungs-Komplettkit VA passend für 1302/03

bestehend aus:

2 progressiven Fahrwerksfedern 060 bzw 080

2 Koni rot VA

falls gewünscht, können Koni gelb HA (s.Seite 17) verbaut werden

	Best.-Nr. / Satz
Komplettkit >>Kersch 080<< Abb.11	72 800 32KER
Komplettkit >>Kersch 060<< Abb.11a	72 800 33KER
Montagekit erforderlich (2x)	
1302/03 bis 07/73	71 801 12KER
1303 ab 08/73 bis 07/74	71 812 22KER
1303 ab 08/74	71 813 33 KER

Progressive Fahrwerksfedern >>KERSCHER 060<< (Abb. 12)

- für alle Modelle 1302/1303
- bis BJ 07/73 ca. 30 - 40 mm Tieferlegung
ab BJ 08/73 ca. 50 - 60 mm Tieferlegung
- Serienstoßdämpfer möglich
empfehlenswert: Koni-Spezialdämpfer (siehe unter >>Stoßdämpfer<<)
- TÜV-Gutachten wird mitgeliefert

	Best.-Nr. / 2 Stück
Fahrwerksfedern >>060<<	70 800 10 KER

Progressive Fahrwerksfedern >>KERSCHER 080<< (Abb. 13)

- für alle Modelle 1302/03
- bis BJ 07/73 ca. 50 - 60 mm Tieferlegung
ab BJ 08/73 ca. 60 - 70 mm Tieferlegung
- Koni-Spezialdämpfer erforderlich (siehe unter >>Stoßdämpfer<<)
- TÜV-Gutachten wird mitgeliefert

	Best.-Nr. / 2 Stück
Fahrwerksfedern >>080<<	70 810 10 KER



Abb. 12



Abb. 13

Stoßdämpfer

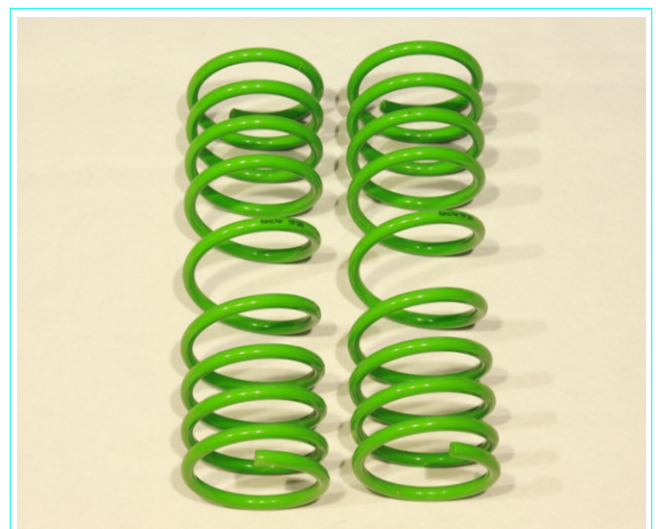
Abhängig von der erforderlichen Dämpfungseigenschaft und der gewünschten Fahreigenschaft kann zwischen Koni rot und Koni gelb gewählt werden.

Bei Einbau unserer Koni-Spezialdämpfer (für Federn 080 unbedingt erforderlich) ist das serienmäßige Federbein zu kürzen.

Der Vorteil:

- ausreichender Federweg bei maximaler Zuladung und extremen Fahrsituationen
- verbessertes Bremsverhalten

Koni-Stoßdämpfer 1302 / 1303 VA (bis 7/73)

	Best.-Nr. / Stück
Stoßdämpfer Koni rot, (für Serienfedern und Federn 060)	71 80 001 KON
Stoßdämpfer Koni gelb, (für Serienfedern und Federn 060)	71 80 002 KON
• Spezialstoßdämpfer Koni gelb, Zugstufe in eingebautem Zustand nachstellbar, mit verkürzter Kolbenstange (für Federn 060 und 080) erforderlicher Zubehörsatz	71 81 004 KON 71 80 111 KER

Koni-Stoßdämpfer 1303 VA (8/73-7/74)

	Best.-Nr. / Stück
Stoßdämpfer Koni rot, (für Serienfedern und Federn 060)	71 82 001 KON
• Spezialstoßdämpfer Koni gelb, Zugstufe in eingebautem Zustand nachstellbar, mit verkürzter Kolbenstange (für Federn 060 und 080) erforderlicher Zubehörsatz	71 81 004 KON 71 81 222 KER

Koni-Stoßdämpfer 1303 VA (ab 8/74)

	Best.-Nr. / Stück
Stoßdämpfer Koni rot, (für Serienfedern und Federn 060)	71 81 001 KON
Stoßdämpfer Koni gelb, (für Serienfedern und Federn 060)	71 81 002 KON
• Spezialstoßdämpfer Koni gelb, Zugstufe in eingebautem Zustand nachstellbar, mit verkürzter Kolben- stange (für Federn 060 und 080) erforderlicher Zubehörsatz	71 81 004 KON 71 81 333 KER

Koni-Stoßdämpfer 1302 / 1303 HA

	Best.-Nr. / Stück
Stoßdämpfer Koni rot	71 80 051 KON
Stoßdämpfer Koni gelb	71 80 052 KON

Koni-Stoßdämpfer 1200 / 1300 / 1500 VA/HA

	Best.-Nr. / Stück
Stoßdämpfer Koni rot, vorne	71 85 001 KON
Stoßdämpfer Koni rot, hinten	71 85 051 KON
Stoßdämpfer Koni gelb, hinten	71 85 052 KON

• Serienmäßige Federbeine sind umzuarbeiten; Aufpreis für Änderung bei uns insgesamt € 142,80 incl. MwSt. Die von uns angebotenen Stoßdämpfer können auch in geänderter Leistung oder Länge gegen Aufpreis geliefert werden.



Abb. 13a

Gewinde-Fahrwerke / Achsteile / Radlager / Lenkungsdämpfer

Höhenverstellbares Sportfahrwerk VA 1-Feder-System mit härteverstellbaren Koni- dämpfern für alle Modelle 1302/03

	Best.-Nr. / Satz
1302/1303 (7/73)	
mit Stoßdämpfer HA	72 800 01 KER
ohne Stoßdämpfer HA	72 800 11 KER
1303 (ab 8/73)	
mit Stoßdämpfer HA (Abb. 14)	72 800 02 KER
ohne Stoßdämpfer HA	72 800 22 KER

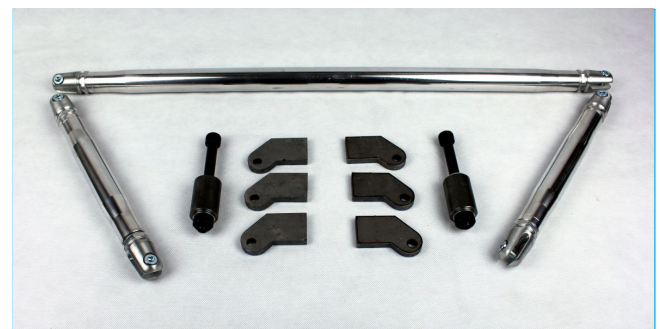

Abb. 14

Höhenverstellbares Sportfahrwerk HA 2-Feder-System mit härteverstellbaren Spezialdämpfern (Abb. 14 a) Fahrzeuge mit Schräglenkerachse

	Best.-Nr./Satz
Beibehaltung der serienmäss. Drehstabfeder	72 800 51 KW
ohne serienmäss. Drehstabfeder (Abstützung Getriebegabel erf.)	72 800 52 KW
Abstützung für Getriebegabel (Abb. 13a)	74 800 51 BO

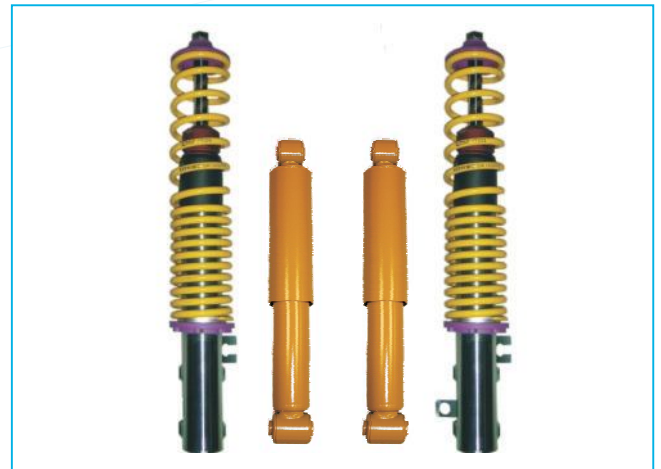

Abb. 14 a

Vorderachskörper mit verstellbarer Rasterplatte (Abb. 15)

- für Fahrzeugtypen 1200 / 1300 / 1500
- TÜV-Gutachten wird mitgeliefert

	Best.-Nr. / Stück
Vorderachskörper	76 850 10 KER

Vorderachsabstützung (Abb. 15)

	Best.-Nr. / Satz
Vorderachsabstützung	76 851 10KER



Abb. 15

Radlager (Satz = pro Rad)

	Best.-Nr. / Satz
Radlagersatz vorne ab BJ 08/67 (alle Käfer)	75 800 12 KER
Radlagersatz hinten Pendelachse (1200-1500)	75 860 52 KER
Radlagersatz hinten, 1302/1303	75 800 52 KER

Lenkungsdämpfer

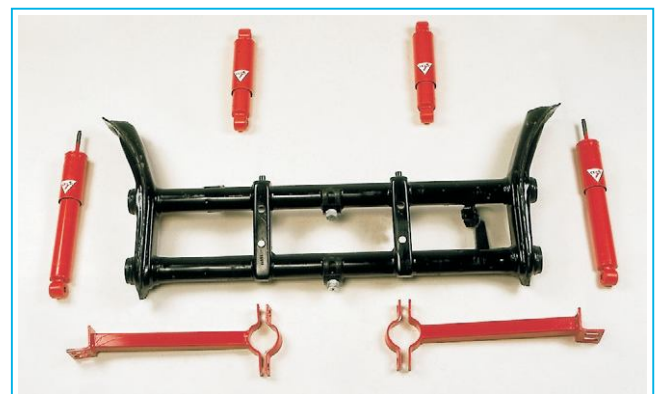
	Best.-Nr. / Stück
Koni verstärkt, einstellbar 1200 / 1300 / 1500	71 850 20 002

Achsschenkel / Stabilisatoren / Domstreben

Sportliche Stabilisatorsysteme

Der Stabilisator ist von der Auslegung her eine ideale Ergänzung zum KERSCHER-Federungssystem. Der ambitionierte Fahrer hat also die Möglichkeit, durch Umrüstung mit diesen beiden sensibel aufeinander abgestimmten Komponenten eine noch sportlichere Fahrwerksabstimmung zu erreichen. Der Stabilisator kann aber auch in Kombination mit Serienfedern eingebaut werden, wenn eine Tieferlegung nicht erwünscht ist.

Vorteile auf einen Blick:

- Reduzierung von Seitenneigung bei Kurvenfahrt und anderen schnellen Richtungswechseln
- unverminderter Federungskomfort bei gleichseitiger Einfederung
- Verringerung der Lastunterschiede zwischen kurveninnerem und kurvenäußerem Rad (dynamische Lastverlagerung)
- Beeinflussung der Unter beziehungsweise Übersteuerungstendenz (Eigenlenkverhalten)
- vergüteter Federstahl verhindert bleibende Verformung und gewährleistet hohe dynamische Belastbarkeit
- Lieferung mit vollständigem Anbauzubehör
- an der Hinterachse durch spezielles Zubehör Sturzverstellung möglich

Achsschenkel für Scheibenbremse vorne

(für Serien- o. innenbelüftete Kersch-Bremsanlage - ohne Tieferlegung)

		Best.-Nr. / Stück
1200 - 1500	rechts	76 860 10 KER
	links	76 860 11KER

	Best.-Nr. / Stück
Domstrebe Alu 1302 / 03	74 800 11KER



Abb. 16

Frontstabilisator 23 mm (Abb. 16)

- epoxydharzbeschichtet
- mit sämtlichen Anbauteilen
- auch ohne Hinterachsstabilisator verwendbar
- TÜV-Gutachten wird auf Wunsch mitgeliefert

	Best.-Nr./Stück
>>KERSCHER 061<< bis BJ 07/73 1302/03	73 800 61 KER
>>KERSCHER 062<< ab BJ 08/73 1303	73 800 62 KER

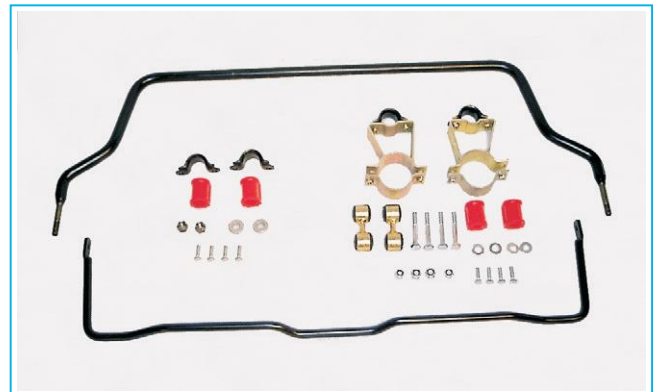
Heckstabilisator 16 mm (Abb. 16)

- epoxydharzbeschichtet
- mit allen Anbauteilen
- für alle Schräglenkerachsen
- auch bei 5-Gang-Getriebe verwendbar
- TÜV nur in Verbindung mit Vorderachs-Stabi

	Best.-Nr./Stück
>>KERSCHER 063<< mit Halterung	73 800 63 KER
Halterung HA-Querrohr (2tlg.) extra	73 809 63 REI

Sturzexcenter (Abb. 17)

	Best.-Nr. / Stück
Schräglenkerachse, Verstellung bis ca. 1°	73 809 64 KER



Abb. 17

Bremsscheiben / Bremstrommeln / Bremsenzubehör

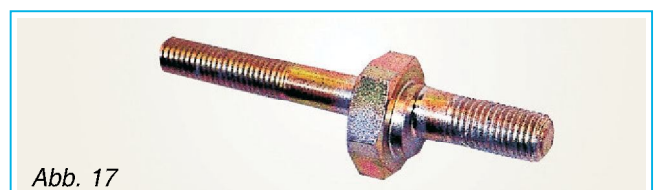

Abb. 18

Bremsscheiben und Bremstrommeln Serie

	Best.-Nr. / Stück
Bremsscheibe vorne alle Käfer ab BJ 65	BS 7111/3 VA
Bremstrommel vorne ab 08/67 (1200, 1300)	BT 7152/3 VA
Bremstrommel vorne für 1302/1303	BT 7153/3 VA
Bremstrommel hinten für alle Käfer ab 08/67	BT 7161/3 HA

Bremsscheiben und Bremstrommeln geänderter Lochkreis

	Best.-Nr. / Stück
Bremsscheibe vorne 5-Loch (LK 130)*	BS 7111/1 VA
Bremsscheibe vorne 4-Loch (LK 100) (Abb.18)	BS 7111/2 VA
Bremstrommel hinten 4-Loch (LK 100) (Abb.18)	BT 5180/2 HA
Bremstrommel hinten 5-Loch (LK 130)	BT 5180/1 HA

Bremsbeläge Scheibenbremse VA

	Belagstärke	Best.-Nr. / Satz
1300 BJ 8.67 - 7.71	15 mm	BZ 811 13 KER
1302 BJ 8.70 - 7.71		
1300 BJ 8.71 - 7.4	15 mm	BZ 821 13 KER
1302 BJ 8.71 - 7.72		
1303 BJ 8.72 - 7.79	16 mm	BZ 831 13 KER

Bremssattel HA

	Best.-Nr. / Satz
1200 BJ 68	BZ 800 50 KER
1300 BJ 8.67 - 7.4	
1302 BJ 8.70 - 7.72	
1303 BJ 8.72 - 7.79	
1500 BJ 8.67 - 7.0	

Bremsschläuche VA

		Best.-Nr. / Stück
1300 BJ 8.67 - 7.4	L=325 mm	BZ 801 15 KER
1500 BJ 8.66 - 7.67		
1302 BJ 8.70 - 7.72	L=300 mm	BZ 811 15 KER
1303 BJ 8.72 - 7.73		
1303 BJ 8.73 - 7.79	L=285 mm	BZ 821 15 KER
1500 BJ 8.67 - 7.0	L=350 mm	BZ 851 15 KER

Bremsschläuche HA

		Best.-Nr. / Stück
1200 BJ 54	L=240 mm	BZ 802 15 KER
1300 BJ 8.65 - 7.4		
1500 BJ 8.66 - 7.0		
1200 BJ 8.69 - 12.77	L=210 mm	BZ 812 15 KER
1300 BJ 8.67 - 7.71		
1302 BJ 8.70 - 7.72		
1303 BJ 8.72 - 7.79		
1500 BJ 8.67 - 7.0		

Bremssättel und Reparatursätze auf Anfrage
Handbremsseile auf Anfrage

* ohne TÜV - Gutachten!

Komplettbremsanlagen VA

Scheibenbremse innenbelüftet Vorderachse (Abb. 19)

Seit Jahren bewährte Käfer-Bremse

- Erhöhte Bremswirkung und Standfestigkeit
- Leistungssteigerung bis 100 KW möglich
(in Verbindung mit Radbremszylinder Ø 19.05 hinten)
- Lieferbar in verschiedenen Lochkreisen
- TÜV-Gutachten wird mitgeliefert

Lieferumfang:

- 2 innenbelüftete Bremsscheiben
- 2 Bremssättel verbreitert (Kolbendurchmesser 42 mm)
- 1 Satz Bremsbeläge
- 2 Satz Radlager und Dichtringe
- 1 Satz Befestigungsteile

	Best.-Nr. / Anlage
Serienlochkreis VW-Käfer (LK 130, 4-Loch)	BA KER 3VA
Geänderter Lochkreis BMW/VW (LK 100, 4-Loch)	BA KER 2 VA
Geänderter Lochkreis Porsche (LK 130, 5-Loch)	BA KER 1 VA



Abb. 19

Verstärkter Radbremszylinder für Hinterachse

- höhere Bremsleistung bei Verwendung der Trommelbremse an der Hinterachse

	Best.-Nr. / Stück
Verstärkter Radbremszylinder 19.05	BZ 52018 KER

Ersatzteile

	Best.-Nr. / Stück
Bremsscheibe innenbelüftet LK 130, 4-Loch	BS 2107/3 VA
LK 100, 4-Loch	BS 2109/2 VA
LK 130, 5-Loch	BS 2108/1 VA
Bremsbelagsatz	BZ 801 13 KER
Bremssattel links	BZ 801 11 KER
rechts	BZ 801 10 KER
Radlagersatz	siehe Seite 18
Bremsschläuche	siehe Seite 20
Reparatursatz Bremssattel	BZ 801 12 KER
Zubehörsatz Beläge	BZ 801 14 KER

Bei Einbau der vorderen innenbelüfteten Bremse im LK 100 (4-Loch) bzw. LK 130 (5-Loch) können an der Hinterachse wahlweise folgende Teile im dazu passenden Lochkreis montiert werden:

- Bremstrommeln (Abb. 18) siehe unter „Bremsscheiben und Bremstrommeln geänderter Lochkreis“ S. 20

- Scheibenbremse (Abb. 20) siehe unter „Scheibenbremse Hinterachse“ S. 22

Komplettbremsanlagen HA

Scheibenbremse Hinterachse (Abb. 20)

Die KERSCHER-Scheibenbremse für die Hinterachse

- Erhöhte Bremswirkung
- Verringerte Fading-Neigung
- Leistungssteigerung bis 118 KW möglich (in Verbindung mit KERSCHER-Bremsanlage vorne)
- Handbremse wirkt direkt auf Bremssattel
- Einfacher Einbau
- Lieferbar in verschiedenen Lochkreisen
- TÜV-Gutachten wird mitgeliefert

Die optimale Bremsleistung wird nur mit dem Kerscher-Tandem-Hauptbremszylinder erreicht. Siehe Seite 21

Lieferumfang:

- 2 Bremsscheiben
- 2 Kombinations-Bremssättel
- 2 Bremsträgerplatten
- 1 Satz Bremsbeläge
- Montagematerial und Kleinteile



Abb. 20

Bremsanlage Pendelachse

	Best.-Nr. / Anlage
Serienlochkreis VW-Käfer (LK 130, 4-Loch)	BA KER 3 HP
Geänderter Lochkreis BMW/VW (LK 100, 4-Loch)	BA KER 2 HP
Geänderter Lochkreis Porsche (LK 130, 5-Loch)	BA KER 1 HP

Bremsanlage Schräglenkerachse

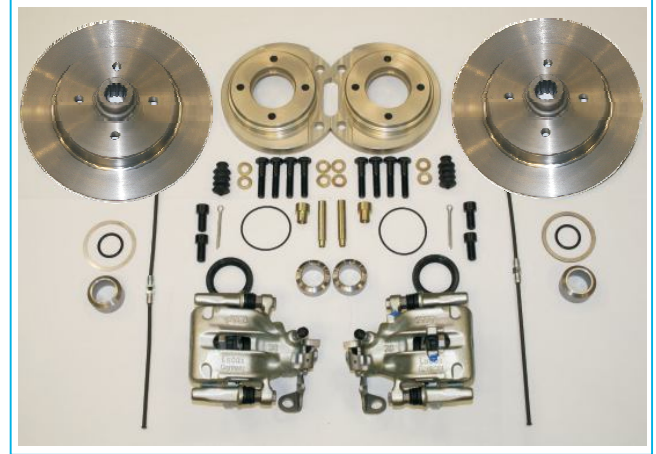
	Best.-Nr. / Anlage
Serienlochkreis VW-Käfer (LK 130, 4-Loch)	BA KER 3 HS
Geänderter Lochkreis BMW/VW (LK 100, 4-Loch)	BA KER 2 HS
Geänderter Lochkreis Porsche (LK 130, 5-Loch)	BA KER 1 HS

Ersatzteile

	Best.-Nr. / Stück
Bremsscheibe	
LK 130, 4-Loch	BS 9025/3 HA
LK 100, 4-Loch	BS 9025/2 HA
LK 130, 5-Loch	BS 9025/1 HA
Bremsträgerplatte	BZ 80220 KER
Bremsbelagsatz	BZ 80253 KER
Reparatursatz Bremssattel	BZ 80252 KER
Bremssattel links	BZ 80251 KER
rechts	BZ 80250 KER

Komplettbremsanlagen gelocht u. geschlitzt VA

Scheibenbremse innenbelüftet Vorderachse mit geschlitzten und gelochten Scheiben (Abb. 21)

Die Erfahrung aus dem Motorsport

- Erhöhte Bremswirkung und Standfestigkeit
- Leistungssteigerung bis 100 KW möglich (in Verbindung mit Radbremszylinder Ø 19.05 hinten)
- Lieferbar in verschiedenen Lochkreisen
- sehr schnelles Ansprechen besonders bei Nässe
- Die Verwendung des Tandem-Hauptbremszylinders und Stahlflex-Bremsleitungen wird dringend empfohlen.
- TÜV-Gutachten wird mitgeliefert

Lieferumfang:

- 2 innenbelüftete, geschlitzte und gelochte Bremsscheiben
- 2 Bremssättel verbreitert (Kolbendurchmesser 42 mm)
- 1 Satz Bremsbeläge
- 2 Satz Radlager und Dichtringe
- 1 Satz Befestigungsteile



Abb. 21

	Best.-Nr. / Anlage
Serienlochkreis VW-Käfer (LK 130, 4-Loch)	BA KER 33 VA
Geänderter Lochkreis BMW/VW (LK 100, 4-Loch)	BA KER 22 VA
Geänderter Lochkreis Porsche (LK 130, 5-Loch)	BA KER 11 VA

Tandem Hauptbremszylinder für Kersch-Scheibenbremsanlagen

- Pedalkräfte ähnlich Serie (ca. 34 kp)
- kürzerer Pedalweg
- höhere Bremswirkung
- Bremskraftverstärker nicht erforderlich

	Best.-Nr. / Stück
Tandem-Hauptbremszylinder incl. Montagesatz	BZ 520 17 KER
Montagesatz einzeln	BZ 520 19 KER

Ersatzteile

	Best.-Nr. / Stück
Bremsscheibe innenbelüftet, geschlitzt/gelocht	
LK 130, 4-Loch	BS 2107003 V
LK 130, 5-Loch	BS 2108001 V
LK 100, 4-Loch	BS 2109002 V
Bremssattel links	BZ 801 11 KER
rechts	BZ 801 10 KER
Radlagersatz	siehe Seite 18
Bremsschläuche	siehe Seite 20
Reparatursatz Bremssattel	BZ 801 12 KER
Zubehörsatz Beläge	BZ 801 14 KER

Komplettbremsanlagen gelocht u. geschlitzt HA

Scheibenbremse Hinterachse mit geschlitzten und gelochten Scheiben (Abb. 22)

Die Erfahrung aus dem Motorsport

- Erhöhte Bremswirkung
- Verringerte Fading-Neigung
- sehr schnelles Ansprechen, besonders bei Nässe
- Gewichtsersparnis
- Leistungssteigerung bis 118 KW möglich (in Verbindung mit KERSCHER-Bremsanlage geschlitzt/gelocht vorne und Tandem-HBZ)
- Handbremse wirkt direkt auf Bremssattel
- Einfacher Einbau
- Lieferbar in verschiedenen Lochkreisen
- TÜV Gutachten wird mitgeliefert

Die optimale Bremswirkung wird nur mit dem Kerscher-Tandem-Hauptbremszylinder erreicht. Siehe Seite 23

Lieferumfang:

- 2 Bremsscheiben geschlitzt/gelocht
- 2 Kombinations-Bremssättel
- 2 Bremsträgerplatten
- 1 Satz Bremsbeläge
- Montagematerial und Kleinteile



Abb. 22

Bremsanlage gelocht/geschlitzt Pendelachse

	Best.-Nr. / Anlage
Serienlochkreis VW-Käfer (LK 130, 4-Loch)	BA KER 33 HP
Geänderter Lochkreis BMW/VW (LK 100, 4-Loch)	BA KER 22 HP
Geänderter Lochkreis Porsche (LK 130, 5-Loch)	BA KER 11 HP

Bremsanlage gelocht/geschlitzt Schräglenkerachse

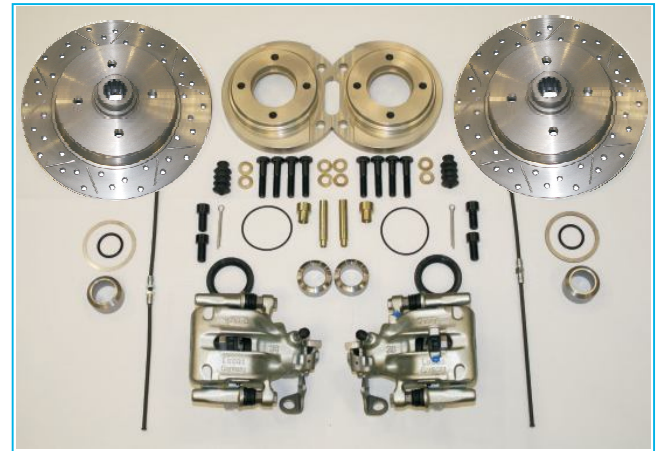
	Best.-Nr. / Anlage
Serienlochkreis VW-Käfer (LK 130, 4-Loch)	BA KER 33 HS
Geänderter Lochkreis BMW/VW (LK 100, 4-Loch)	BA KER 22 HS
Geänderter Lochkreis Porsche (LK 130, 5-Loch)	BA KER 11 HS

Ersatzteile

	Best.-Nr. / Stück
Bremsscheibe geschlitzt und gelocht	
LK 130, 4-Loch	BS 9025003 HA
LK 100, 4-Loch	BS 9025002 HA
LK 130, 5-Loch	BS 9025001 HA
Bremssattel links	BZ 802 51 KER
rechts	BZ 802 50 KER
Bremsträgerplatte	BZ 802 20 KER
Bremsbelagsatz	BZ 802 53 KER
Reparatursatz Bremssattel	BZ 802 52 KER

Bremsanlagen VA 4-Kolben mit Porsche Bremsattel

Scheibenbremse innenbelüftet Vorderachse mit 4-Kolben Porsche-Bremsätteln

- 4-Kolben Bremsattel Ø 40/36 mm
- Für alle Käfer mit Kurbellenker- oder Federbeinachse
- Kombinierbar an der HA mit Kerscher Scheibenbremseanlage
- Pedalkräfte wie bei Serienfahrzeugen
- Es ist unser Hauptbremszylinder BZ52017KER zu verwenden (s.Seite 23)
- Die Umrüstung auf Stahlflex-Bremsleitungen ist zu empfehlen (s.Seite 26)

Die Achsschenkel müssen zum Verbau dieser Bremse geändert werden. Dazu können Sie von uns eine Anleitung anfordern, bzw. den Umbau zum Preis von €71,40 pro Satz bei uns vornehmen lassen!

Lieferumfang:

- 2 innenbelüftete Bremsscheiben (wahlw. gelocht/geschlitzt)
- 2 Porsche-Bremsättel
- 1 Satz Bremsbeläge
- 2 Adapter
- 2 Satz Radlager
- 1 Satz Befestigungsteile



Abb. 21



Abb. 21a

Scheibenbremse innenbelüftet Vorderachse mit geschlitzten und gelochten Scheiben (Abb. 21)

	Best.-Nr./Anlage
Serienlochkreis VW-Käfer LK 130, 4-Loch gelocht und geschlitzt	BAKER 33 VA4P
Geänderter Lochkreis BMW/VW LK 100, 4-Loch gelocht und geschlitzt	BAKER 22 VA4P
Geänderter Lochkreis Porsche LK 130, 5-Loch gelocht und geschlitzt	BAKER 11 VA4P
Weitere Lochkreise auf Anfrage	

Scheibenbremse innenbelüftet Vorderachse (Abb. 21a)

	Best.-Nr./Anlage
Serienlochkreis VW-Käfer LK 130, 4-Loch	BAKER 3 VA4P
Geänderter Lochkreis BMW/VW LK 100, 4-Loch	BAKER 2 VA4P
Geänderter Lochkreis Porsche LK 130, 5-Loch	BAKER 1 VA4P
Weitere Lochkreise auf Anfrage	

Porsche-Bremsanlagen / Stahlflex-Bremsleitungen

Bremsanlagen von Porsche 924 Turbo oder 944 ermöglichen den Einbau von stark leistungssteigerten Motoren in VW-Käfer-Modelle 1302/03 mit Federbeinachse vorne und Schräglenkerachse hinten.

Preis für diese Anlagen - auch gebraucht - auf Anfrage!

TÜV bei uns im Haus möglich!

Zum Einbau von Porsche-Bremsanlagen werden folgende Spezialteile benötigt:



Abb. 24

VA

	Best.-Nr. / Satz
Spurstangen 8.73 - 7.74 (für Serienlänge 41 cm)	BZ 52216 KER
Spurstangen ab 8.74 (für Serienlänge 45 cm)	BZ 52016 KER
	Best.-Nr. / Stück
Tandem-Hauptbremszylinder mit Zub.-Satz	BZ 52021 KER
Zubehörsatz extra	BZ 52020 KER
Spezial-Führungsgelenk Achsschenkel	BZ 52015 KER

HA

	Best.-Nr. / Stück
Zugöse für Handbremsseil	BZ 52050 KER
Distanzhülse für Handbremsseil (Abb. 24)	BZ 52051 KER

Stahlflex Bremsleitungen (Abb. 25)

- Presshülsen aus Edelstahl
- hochwertiges Schlauchmaterial nach Luftfahrtnorm
- hervorragende Dosierbarkeit
- exakter Druckpunkt

	Best.-Nr. / Satz
1302/03 Schräglenker	BZ 80010 KER
1100 / 1200 / 1300 / 1500 Schräglenker	BZ 85010 KER
1100 / 1200 / 1300 / 1500 Pendel	BZ 85011KER
1302/03 Schräglenker „Oldie“	BZ 80011KER
1100 / 1200 / 1300 / 1500 Pendel „Oldie“	BZ 85012KER
1100 / 1200 / 1300 / 1500 Schrägl. „Oldie“	BZ 85013KER



Abb. 25

Lederausstattung / Sitze

Zur Abrundung unserer Angebotspalette bieten wir komplette Innenausstattungen oder Einzelteile bezogen in Leder, Kunststoff oder Stoff an.

Sämtliche Arbeiten werden in unserer Sattlerei durchgeführt. Dadurch wird gewährleistet, daß spezielle Kundenwünsche ohne Umwege direkt berücksichtigt werden können.

Komplett-Lederausstattungen sind im Voraus schwierig zu kalkulieren, da Ausstattung und Erhaltungszustand des angelieferten Teils, Lederqualität und Sonderwünsche (mehrfarbig, Abstepungen usw.) den Preis entscheidend beeinflussen.



Abb. 26

Wenn Sie Ihrem VW-Käfer also auch in puncto Innenausstattung den letzten Schliff verleihen wollen, machen wir Ihnen gerne ein Angebot.

Im VW-Käfer finden sehr gerne originale Porsche-Sitze Verwendung.

Diesen sog. Sportsitz bieten wir umgearbeitet im Austausch gegen einen angelieferten Sitz an. Dabei werden dem serienmäßigen Federkerngestell erhöhte Seitenführungen aufgeschweißt und der Sitz mit den Porsche-Schaumteilen aufgepolstert. Design und Ausstattung sind wählbar.

So erhält man aus einem Gebrauchtteil einen neuwertigen, exklusiven Sitz zum günstigen Preis (Abb. 27).



Abb. 27

Preis je nach Zustand des Altteils auf Anfrage!

Artikel-Nr.
Part Number

Artikel-Bezeichnung



VK incl. Mwst.
Gross Sales Price

02.02.2024
PG
Price Group

VW Käfer

Abgasanlagen

5980001GTG	Endschalldämpfer mit Metall-Träger-Katalysator Endrohr nach Wahl	799,00 €	13
------------	---------------------------------------------------------------------	----------	----

Bremsen

Bremsanlagen HA

BAKER2HP	Bremsanlage Käfer HA 100/4 Pendelachse	1.029,00 €	14
BAKER22HP	Bremsanlage Käfer HA 100/4 Pendelachse , gelocht und geschlitzt	1.079,00 €	14
BAKER3HP	Bremsanlage Käfer HA 130/4 Pendelachse	1.029,00 €	14
BAKER33HP	Bremsanlage Käfer HA 130/4 Pendelachse , gelocht und geschlitzt	1.079,00 €	14
BAKER1HP	Bremsanlage Käfer HA 130/5 Pendelachse	1.029,00 €	14
BAKER11HP	Bremsanlage Käfer HA 130/5 Pendelachse , gelocht und geschlitzt	1.079,00 €	14
BAKER2HS	Bremsanlage Käfer HA 100/4 Schräglenker	1.029,00 €	14
BAKER22HS	Bremsanlage Käfer HA 100/4 Schräglenker , gelocht und geschlitzt	1.079,00 €	14
BAKER3HS	Bremsanlage Käfer HA 130/4 Schräglenker	1.029,00 €	14
BAKER33HS	Bremsanlage Käfer HA 130/4 Schräglenker , gelocht und geschlitzt	1.079,00 €	14
BAKER1HS	Bremsanlage Käfer HA 130/5 Schräglenker	1.029,00 €	14
BAKER11HS	Bremsanlage Käfer HA 130/5 Schräglenker , gelocht und geschlitzt	1.079,00 €	14
BS9025003KER	Bremsscheibe HA 130/4 2-teilig gelocht und geschlitzt	394,00 €	8
BS9025001KER	Bremsscheibe HA 130/5 2-teilig gelocht und geschlitzt	394,00 €	8
BZ80268KER	Handbremsseile für Kerscher Bremsanlage HA	59,00 €	0
BZ80253KER	Bremselagsatz für Kerscher 1-Kolben Bremsattel	49,00 €	14
BZ80250/1KER	Bremssattel für Kerscher 1-Kolben Bremsanlage HA, rechte Seite	165,00 €	10
BZ80251/1KER	Bremssattel für Kerscher 1-Kolben Bremsanlage HA, linke Seite	165,00 €	10
BZ80252KER	Bremssattel Reparatursatz	29,00 €	10

Artikel-Nr.
Part Number

Artikel-Bezeichnung



VK incl. Mwst.
Gross Sales Price

02.02.2024
PG
Price Group

Bremsanlagen VA

BAKERV4P	Aufrüstkit 4-Kolben Porsche-Bremsanlage	1.479,00 €	15
BAKER2VA	Bremsanlage Käfer VA 100/4 innenbelüftet	899,00 €	14
BAKER22VA	Bremsanlage Käfer VA 100/4 innenbelüftet, gelocht und geschlitzt	949,00 €	14
BAKER2VA4P	Bremsanlage Käfer VA 4-Kolben Porsche 100/4 innenbelüftet	1.759,00 €	15
BAKER22VA4P	Bremsanlage Käfer VA 4Kolben Porsche 100/4 innenbelüftet, gelocht und geschlitzt	1.809,00 €	15
BAKER3VA	Bremsanlage Käfer VA 130/4 innenbelüftet	899,00 €	14
BAKER33VA	Bremsanlage Käfer VA 130/4 innenbelüftet, gelocht und geschlitzt	949,00 €	14
BAKER3VA4P	Bremsanlage Käfer VA 4Kolben Porsche 130/4 innenbelüftet	1.759,00 €	15
BAKER33VA4P	Bremsanlage Käfer VA 4Kolben Porsche 130/4 innenbelüftet, gelocht und geschlitzt	1.809,00 €	15
BAKER1VA	Bremsanlage Käfer VA 130/5 innenbelüftet	899,00 €	14
BAKER11VA	Bremsanlage Käfer VA 130/5 innenbelüftet, gelocht und geschlitzt	949,00 €	14
BAKER1VA4P	Bremsanlage Käfer VA 4Kolben Porsche 130/5 innenbelüftet	1.759,00 €	15
BAKER11VA4P	Bremsanlage Käfer VA 4Kolben Porsche 130/5 innenbelüftet, gelocht und geschlitzt	1.809,00 €	15
BZ80110KER	Bremssattel rechts 2-Kolben	175,00 €	10
BZ80111KER	Bremssattel links 2-Kolben	175,00 €	10
BZ80114KER	Befestigungssatz für Bremssattel	29,00 €	10
BZ80113KER	Bremsbelagsatz	65,00 €	14
BZ80112KER	Bremssattel Reparatursatz	19,00 €	10
7580012KER	Radlagersatz 08/67- 29mm	23,90 €	10
7580013KER	Radlagersatz -07/67- 27mm	39,00 €	10
7K00012POR	Fettkappen, Satz für LK 100/4	22,00 €	10

Artikel-Nr.
Part Number

Artikel-Bezeichnung



VK incl. Mwst.
Gross Sales Price

02.02.2024
PG
Price Group

Bremsscheiben-und Trommeln

BS2107001V	Bremsscheibe innenbelüftet VA o. LK	189,00 €	14
BS2109/2VA	Bremsscheibe innenbelüftet VA 100/4	189,00 €	14
BS2107/3VA	Bremsscheibe innenbelüftet VA 130/4	189,00 €	14
BS2108/1VA	Bremsscheibe innenbelüftet VA 130/5	189,00 €	14
BS2107000V	Bremsscheibe innenbelüftet VA gelocht und geschlitzt o. LK	219,00 €	14
BS2109002V	Bremsscheibe innenbelüftet VA gelocht und geschlitzt 100/4	219,00 €	14
BS2107003V	Bremsscheibe innenbelüftet VA gelocht und geschlitzt 130/4	219,00 €	14
BS2108001V	Bremsscheibe innenbelüftet VA gelocht und geschlitzt 130/5	219,00 €	14
BS9025000H	Bremsscheibe HA o. LK	139,00 €	14
BS9025/2HA	Bremsscheibe HA 100/4	139,00 €	14
BS9025003KER	Bremsscheibe HA 130/4 2-teilig gelocht und geschlitzt	394,00 €	8
BS9025/3HA	Bremsscheibe HA 130/4	139,00 €	14
BS9025001KER	Bremsscheibe HA 130/5 2-teilig gelocht und geschlitzt	394,00 €	8
BS9025/1HA	Bremsscheibe HA 130/5	139,00 €	14
BS9025001H	Bremsscheibe HA gelocht und geschlitzt o. LK	169,00 €	14
BS9025002HA	Bremsscheibe HA gelocht und geschlitzt 100/4	169,00 €	14
BS9025003HA	Bremsscheibe HA gelocht und geschlitzt 130/4	169,00 €	14
BS9025001HA	Bremsscheibe HA gelocht und geschlitzt 130/5	169,00 €	14
BS7111/3VA	Bremsscheibe VA Serie	79,00 €	10
BS7111/1VA	Bremsscheibe VA 130/5	79,00 €	10
BS7111/2VA	Bremsscheibe VA 100/4	79,00 €	10
BT5180/0HA	Bremstrommel HA o. LK	79,00 €	10
BT5180/2HA	Bremstrommel HA 100/4	79,00 €	10
BT7161/3HA	Bremstrommel HA 130/4	79,00 €	10
BT5180/1HA	Bremstrommel HA 130/5	79,00 €	10

Hauptbremszylinder

BZ52017KER	Tandem-Hauptbremszylinder für Kerscher Scheibenbremsanlage	139,00 €	10
BZ52021KER	Tandem-Hauptbremszylinder für Porsche 924T/944 -Scheibenbremsanlagen	155,00 €	10
BZ520092-1	Kniestücke, Satz	9,50 €	15
BZ80267KER	Zubehörsatz für Hauptbremszylinder	34,00 €	10
BZ80269KER	Montagesatz für Hauptbremszylinder f. BZ52017KER+BZ52021KER	49,50 €	10
BZ52022KER	Verteilerstück für Hauptbremszylinder	21,50 €	10

Radzylinder

BZ52018KER	Verstärkter Radzylinder 19,05mm für Hinterachse	29,00 €	10
------------	-------------------------------------------------	---------	----

Artikel-Nr.
Part Number

Artikel-Bezeichnung



VK incl. Mwst.
Gross Sales Price

02.02.2024
PG
Price Group

Stahlflex Bremsleitungen

BZ80010KER	Stahlflex-Bremsleitungen für 1302/03 Schräglenker	149,00 €	10
BZ80011KER	Stahlflex-Bremsleitungen "Oldie" für 1302/03 Schräglenker	159,00 €	10
BZ85011KER	Stahlflex-Bremsleitungen für 1100/1200/1300/1500 Pendelachse	149,00 €	10
BZ85012KER	Stahlflex-Bremsleitungen "Oldie" für 1100/1200/1300/1500 Pendelachse	159,00 €	10
BZ85010KER	Stahlflex-Bremsleitungen für 1100/1200/1300/1500 Schräglenker	149,00 €	10
BZ85013KER	Stahlflex-Bremsleitungen "Oldie" für 1100/1200/1300/1500 Schräglenker	159,00 €	10

Zubehör Umrüstung Porschebremse

BZ52051KER	Distanzhülse für Handbremsseil	46,40 €	10
BZ52050KER	Zugöse	39,00 €	10
BZ52015KER	Führungsgelenk	79,00 €	10
BZ52116KER	Spurstangensatz Käfer ab 09/74 - 47cm	139,00 €	10
BZ52216KER	Spurstangensatz Käfer 8/73-7/74 - 43cm	139,00 €	10

Fahrwerksteile

Achsschenkel

7686011KER	Achsschenkel für Scheibenbremse vorne 1200-1500, links	109,00 €	15
7686010KER	Achsschenkel für Scheibenbremse vorne 1200-1500, rechts	109,00 €	15

Domlager

768001000S	Domlager 1302/03 Sturz Gewindefahrwerk	169,00 €	0
768001004S	Domlager 1302/03 Sturz Serienfahrwerk	169,00 €	0
768001005S	Domlager 1302/03 Nachlauf Serienfahrwerk	169,00 €	0
768001002S	Domlager 1302/03 Nachlauf Gewindefahrwerk	169,00 €	0
768001001S	Domlager 1303 Sturz	169,00 €	0
768001003S	Domlager 1303 Nachlauf	169,00 €	0
768001000C	Domlager 1302/03 Serie	63,00 €	0
768001001C	Domlager 1303 Serie	63,00 €	0

Artikel-Nr.
Part Number

Artikel-Bezeichnung



VK incl. Mwst.
Gross Sales Price

02.02.2024
PG
Price Group

Lenkung

Artikel-Nr.	Artikel-Bezeichnung	VK incl. Mwst.	PG
7685012KER	Umrüstsatz auf Zahnstangenlenkgetriebe ab 08/65 - Linkslenker	949,00 €	15
7686012KER	Umrüstsatz auf Zahnstangenlenkgetriebe bis 07/65 - Linkislenker	949,00 €	15
7685112KER	Umrüstsatz auf Zahnstangenlenkgetriebe ab 08/65- Rechtslenker	999,00 €	15
7685013KER	Lenkung Haltebügel	13,00 €	0
7686012-9KER	Spurstangenkopf-Satz bis 1968	40,50 €	0
7685012-9KER	Spurstangenkopf-Satz ab 1968	36,00 €	0
7685017KER	Spurstangen Motorsport	290,00 €	15
7686013KER	Montagekit Tankhöhersetzung	19,00 €	15

Fahrwerksfedern

7080010KER	Progressive Fahrwerksfedern "Kerscher 060"	99,00 €	14
7081010KER	Progressive Fahrwerksfedern "Kerscher 080"	129,00 €	14

Fahrwerkskit

7280033KER	Tieferlegungs-Komplettkit 60mm 1302/03 VA	369,00 €	15
7280032KER	Tieferlegungs-Komplettkit 80mm 1302/03 VA	399,00 €	15

Gewindefahrwerke

7280001KER	Höhenverstellbares Sportfahrwerk VA m.Dämpfer HA, bis Bj. 7/73	895,00 €	10
7280002KER	Höhenverstellbares Sportfahrwerk VA m.Dämpfer HA, ab Bj. 8/73	895,00 €	10
7280011KER	Höhenverstellbares Sportfahrwerk VA, bis Bj. 7/73	629,00 €	10
7280013KER	Höhenverstellbares Sportfahrwerk VA, bis Bj. 7/73	769,00 €	10
7280012KER	Höhenverstellbares Sportfahrwerk VA, bis Bj. 7/73	699,00 €	10
7280024KER	Höhenverstellbares Sportfahrwerk VA, ab Bj. 8/73	769,00 €	10
7280022KER	Höhenverstellbares Sportfahrwerk VA, ab Bj. 8/73	629,00 €	10
7280023KER	Höhenverstellbares Sportfahrwerk VA, ab Bj. 8/73	699,00 €	10
7280026KER	Höhenverstellbares Sportfahrwerk VA, ab Bj. 8/73	699,00 €	10
7280025KER	Höhenverstellbares Sportfahrwerk VA, ab Bj. 8/73	699,00 €	10
7A68550002K	Begrenzungsringe	29,00 €	0
7280099KER	Sturzeinstellschraube mit Scheibe u. Mutter	14,50 €	0
7280051KW	Höhenverstellbares Sportfahrwerk HA (mit Drehstabfunktion)	949,00 €	10
7280052KW	Höhenverstellbares Sportfahrwerk HA (ohne Drehstabfunktion)	949,00 €	10

Artikel-Nr.
Part Number

Artikel-Bezeichnung



VK incl. Mwst.
Gross Sales Price

02.02.2024
PG
Price Group

Stabilisatoren

738498101A	Befestigungssatz für Frontstabi 15mm	26,90 €	10
738GTF03	Frontstabilisator 15mm	198,00 €	10
7380061KER	Frontstabilisator 23mm (Kerscher 061)	329,00 €	10
7380062KER	Frontstabilisator 23mm (Kerscher 062)	329,00 €	10
7380063KER	Heckstabilisator 16mm (Kerscher 063)	395,00 €	10
7380063EI	Heckstabilisator 16mm (Kerscher 063)	169,00 €	10
7380061-1KER	Befestigungsschellen für Stabilisatoren 061,062,063	17,85 €	10
7380964KER	Sturzexzenter HA	35,00 €	10
7380010KER	Stabi-Befestigungssatz HA-Querrohr	175,00 €	10
7380002KER	Gummilager Frontstabi	13,00 €	10
7380000KER	Gummilager Heckstabi	13,00 €	10

Stoßdämpfer

7185002KON	Koni rot Vorderachse 1200/1300/1500 Serie	128,00 €	7
7185001KON	Koni rot Vorderachse 1200/1300/1500 (tiefergel. Fahrzeuge)	162,00 €	7
7185051KON	Koni rot Hinterachse 1200/1300/1500	110,00 €	7
7185052KON	Koni gelb Hinterachse 1200/1300/1500	130,00 €	7
7181004KON	Koni gelb Vorderachse 1302/1303	201,00 €	7
7110010001	Koni rot Vorderachse 1302/1303 gekürzt	145,00 €	7
7180111KER	Montagesatz 1302/1303 bis 07/73	25,50 €	15
7180112KER	Montagesatz 1302/1303 bis 07/73	25,50 €	15
7181222KER	Montagesatz 1303 08/73-07/74	5,50 €	15
7181333KER	Montagesatz 1303 ab 08/74	5,50 €	15
7180001KON	Koni rot Vorderachse 1302/1303	186,00 €	7
7180052KON	Koni gelb Hinterachse 1302/1303	135,00 €	7
7181001KON	Koni rot Vorderachse 1303	186,00 €	7
7180051KON	Koni rot Hinterachse 1302/1303	139,00 €	7

Streben und Abstützungen

7480012KER	Domstrebe Alu, 3-tlg. Ausführung	265,00 €	7
7480051BO	Abstützung für Getriebegabel	299,00 €	7
7480150MBT	Uniball-Hinterachsführung (UHF) Stahllenker	950,00 €	0
7480151MBT	Uniball-Hinterachsführung (UHF) Alulenner	950,00 €	0
7480010MBT	Uniball-Vorderachsabstützung 1302 und 1303 bis 07/73	289,00 €	0
7480011MBT	Uniball-Vorderachsabstützung 1303 ab 08/73	289,00 €	0
7480151CSP	Getriebeträger verstärkt	79,00 €	0

Artikel-Nr.
Part Number

Artikel-Bezeichnung



VK incl. Mwst.
Gross Sales Price

02.02.2024
PG
Price Group

Vorderachskörper

7685010KER	Vorderachskörper "verstellbar"	429,00 €	15
7685010H	Sturzexzenter für Vorderachskörper	32,00 €	10
7685110KER	Vorderachsabstützung	64,00 €	10
7685115KER	Nachlaufschalen	29,00 €	10

Karosserieteile

Armaturenbrett

3080025KER	Armaturenbrett für 911 Instrumente f. 1303	319,00 €	10
------------	--------------------------------------------	----------	----

Kotflügel

3180001RHI	Lampentopf, links	45,90 €	15
3180000RHI	Lampentopf, rechts	45,90 €	15
3080012KER	Serienkotflügel VA, für 1302/03	499,00 €	10
3081012KER	Kotflügel VA innen verbreitert 2cm, für 1302/03	499,00 €	10
3087012KER	Kotflügel VA innen verbreitert 3cm, für 1200/1300/1500/1600	499,00 €	10
3082012KER	Kotflügel VA innen verbreitert 4 cm, für 1302/03	499,00 €	10
3083012KER	Kotflügel VA außen verbreitert 4cm, für 1302/03	499,00 €	10
3088012KER	Kotflügel VA außen verbreitert 4cm, für 1200/1300/1500/1600	499,00 €	10
3084012KER	Kotflügel VA innen und außen verbreitert 6cm, für 1302/03	499,00 €	10
3089012KER	Kotflügel VA innen und außen verbreitert 6cm, für 1200/1300/1500/1600	499,00 €	10
3081052KER	Kotflügel HA innen verbreitert 2cm, große Rückleuchten	419,00 €	10
3081152KER	Kotflügel HA innen verbreitert 2 cm, kleine Rückleuchten	419,00 €	10
3082052KER	Kotflügel HA innen verbreitert 6cm, große Rückleuchten	419,00 €	10
3082152KER	Kotflügel HA innen verbreitert 6cm, kleine Rückleuchten	419,00 €	10
3083052KER	Kotflügel HA außen verbreitert 4cm	419,00 €	10
3083152KER	Kotflügel HA innen außen verbreitert 7cm	419,00 €	10
3084052KER	Kotflügel HA innen und außen verbreitert 11cm	419,00 €	10

Artikel-Nr.
Part Number

Artikel-Bezeichnung



VK incl. Mwst.
Gross Sales Price

02.02.2024
PG
Price Group

Stoßfänger/Spoiler/Motor-Kofferhauben

3080001KER	Stoßfänger VA Serie	155,00 €	10
3080002STA	Frontspoiler	165,00 €	15
3080004STA	Frontspoiler m. Löchern	209,00 €	15
3080001STA	Frontspoiler	165,00 €	15
3080003STA	Frontspoiler m. Löchern	209,00 €	15
3080020KER	Kofferhaube für 1303	419,00 €	10
3080080KER	Motorhaube für 1302/1303	299,00 €	10
3082060KER	Stoßfänger HA verbreitert	155,00 €	10
3080060KER	Stoßfänger HA Serie	155,00 €	10
3080002KER	Stoßfänger VA mit Spoiler	199,00 €	10
3080003KER	Spoilerstoßstange mit Öffnung für Ölkühler	269,00 €	10
3084001KER	Stoßfänger VA verbreitert	155,00 €	10

Trittbretter

3080032KER	Serientrittbretter	219,00 €	10
3082032KER	Trittbretter für Kotflügel bis 7cm verbreitert	219,00 €	10
3084032KER	Trittbretter für Kotflügel bis 11 cm verbreitert	219,00 €	10

Räder

Räder 15 Zoll

5.5x15	ATS Classic-Design 5.5x15 ET25	359,00 €	10
5,5x15	KTC Classic-Design 5,5x15 ET34	279,00 €	14
7.0x15	ATS Classic-Design 7.0x15 ET16	299,00 €	14
9.0x15	ATS-Classic-Design 9.0x15 ET-19	399,00 €	14
AK1070HATS	Kerscher ATS Classic Nabendeckel für 5,5Jx15 und 7Jx15	19,50 €	10
AK1623ATS	Kerscher ATS Classic Nabendeckel für 9Jx15	19,50 €	10

ALLGEMEINE GESCHÄFTSBEDINGUNGEN

Impressum / Informationen gem. § 5 TMG / Verantwortlich für diesen Katalog ist:

Kerscher Tuning GmbH, Geschäftsführerin Emma Maria Kerscher, Eggenfeldener Strasse 46a, 84326 Falkenberg, Tel. 08727-96880, Fax 08727-968829 e-mail: info@kerscher.de

eingetragen im Handelsregister des Amtsgerichts Landshut unter der Registernummer HR B 2705, USt-ID: DE 127942663

Alle Lieferungen und Leistungen an Verbraucher im Sinne des § 13 BGB und an Unternehmer im Sinne des § 14 BGB erfolgen ausschließlich auf Grundlage dieser AGB.

1. Zustandekommen eines Vertrages

a) Die Angebote in diesem Katalog sind für uns als Verkäufer nicht verbindlich. Sie stellen eine Aufforderung an Sie zur Abgabe eines verbindlichen Angebotes in Form einer Bestellung dar. Ein Kaufvertrag kommt erst dann zustande, wenn wir innerhalb einer Frist von 3 Werktagen ab Eingang Ihrer Bestellung diese Bestellung durch Übersendung der Ware an Sie oder durch Übersendung einer ausdrücklichen Auftragsbestätigung bestätigen.

b) Verbraucher ist jede natürliche Person, die ein Rechtsgeschäft zu Zwecken abschließt, die überwiegend weder ihrer gewerblichen noch ihrer selbständigen beruflichen Tätigkeit zugerechnet werden können.

c) Ein Unternehmer ist eine natürliche oder juristische Person oder eine rechtsfähige Personengesellschaft (Eine rechtsfähige Personengesellschaft ist eine Personengesellschaft, die mit der Fähigkeit ausgestattet ist, Rechte zu erwerben und Verbindlichkeiten einzugehen.), die bei Abschluss eines Rechtsgeschäfts in Ausübung ihrer gewerblichen oder selbständigen beruflichen Tätigkeit handelt.

2. Lieferbeschränkungen

Lieferbeschränkungen bestehen nicht.

3. Zahlarten

Sie können den Kaufpreis wie folgt entrichten:

- a) Vorkasse per Überweisung
- b) Barzahlung bei Abholung
- c) per Paypal
- d) Nachnahme
- e) Kreditkarte

4. Eigentumsvorbehalt

a) Für Verbraucher gilt: Die gelieferte Ware bleibt bis zur vollständigen Bezahlung des Kaufpreises unser Eigentum. Bei Bezahlung durch Scheck oder Wechsel und durch Überweisung gilt der Kaufpreis als bezahlt, wenn er unserem Konto unwiderruflich gutgeschrieben ist.

b) Für Unternehmer gilt: Die gelieferte Ware bleibt bis zur vollständigen Bezahlung des Kaufpreises unser Eigentum. Bei Bezahlung durch

Scheck oder Wechsel oder durch Überweisung gilt der Kaufpreis als bezahlt, wenn er unserem Konto unwiderruflich gutgeschrieben ist.

Der Eigentumsvorbehalt gilt auch für die Forderungen, die wir aus den laufenden Geschäftsbeziehungen gegenüber dem Käufer haben. Übersteigt der Wert des vorgenannten Eigentumsvorbehaltes die für uns zu sichernden Forderungen um mehr als 10%, so werden wir die darüber hinaus gehenden Sicherheiten auf Antrag freigeben.

Wir unsere Ware im Rahmen eines ordnungsgemäßen Geschäftsbetriebs weiter verkauft, werden durch den Weiterverkauf der Ware entstehende Forderungen schon jetzt an uns zur Sicherung der Kaufpreiszahlung abgetreten, sofern der Kaufpreis bei Weiterverkauf der Ware nicht vollständig bezahlt ist. In diesem Fall ist der Käufer zum Einzug der Forderungen berechtigt. Wir nehmen diese Abtretung hiermit an. Die Forderungen dürfen nicht zum Zwecke des Einzugs an einen Dritten abgetreten werden. Werden die von uns gekauften Waren verarbeitet, so gelten wir als Hersteller dieser neuen Waren, sofern der Kaufpreis bei Verarbeitung der Waren noch nicht vollständig bezahlt ist.

5. Preise

Sämtliche Preisangaben beinhalten die gesetzliche deutsche Mehrwertsteuer (MwSt) und gelten zuzüglich Versandkosten. Bei Lieferungen in Staaten der Europäischen Union (EU) fällt für Verbraucher keine weitere MwSt zur Zahlung an. Bei Lieferung in Staaten außerhalb der EU können Einfuhrumsatzsteuer, Einfuhrzoll sowie sonstige Einfuhrabgaben anfallen. Diese hat stets der Käufer zu tragen. - Wenn Sie als Zahlungsart „Nachnahme“ wählen, wird von dem Transporteur ein Zahlkartentgelt und ein Übermittlungsentgelt erhoben.

6. Mängelhaftung

a) Für Verbraucher gilt: Für Mängel der bei uns gekauften Neuware übernehmen wir die Mängelhaftung während der gesetzlichen Frist. Bei Gebrauchsgütern ist die Mängelhaftung auf 1 Jahr ab Übergabe der Ware beschränkt. Weitergehende Ansprüche des Käufers, insbesondere geleisteter Garantien für die Beschaffenheit des Produkts oder wegen des arglistigen Verschweigens eines Mangels sowie Schadensersatzansprüche und Ansprüche bei Verletzung von Leben, Körper, Gesundheit und bei grobem Verschulden, bleiben unberührt.

b) Für Unternehmer gilt: Für Mängel der bei uns gekauften Neuware übernehmen wir die Mängelhaftung während der gesetzlichen Frist. Bei Gebrauchsgütern ist die Mängelhaftung ausgeschlossen. Weitergehende Ansprüche des Käufers, insbesondere wegen geleisteter Garantien für die Beschaffenheit des Produkts oder wegen des arglistigen Verschweigens eines Mangels sowie Schadensersatzansprüche und Ansprüche bei Verletzung von Leben, Körper, Gesundheit und bei grobem Verschulden,

bleiben unberührt. Der Käufer hat die Ware unverzüglich nach der Ablieferung durch den von uns beauftragten Transporteur, spätestens innerhalb einer Frist von 8 Werktagen, soweit dies nach ordnungsmäßigem Geschäftsgang tunlich ist, zu untersuchen und, wenn sich ein Mangel zeigt, uns unverzüglich Anzeige zu machen. Unterlässt der Käufer die Anzeige, so gilt die Ware als genehmigt, es sei denn, dass es sich um einen Mangel handelt, der bei der Untersuchung nicht erkennbar war. Zeigt sich später ein solcher Mangel, so muss die Anzeige unverzüglich nach der Entdeckung gemacht werden; anderenfalls gilt die Ware auch in Ansehung dieses Mangels als genehmigt. Zur Erhaltung der Rechte genügt die rechtzeitige Absendung der Anzeige. Die vorstehend genannten Regelungen gelten nicht, wenn wir den Mangel arglistig verschwiegen haben. Sichtbare oder offensichtliche Transportschäden sind unverzüglich dem Transporteur anzuzeigen. Rücksendungen, gleich welcher Art, haben „frei“ zu erfolgen.

c) Sofern für einzelne Produkte eine Herstellergarantie gewährt wird, schränkt diese Herstellergarantie die Mängelhaftungsansprüche nicht ein.

d) Ein Kundendienst ist nicht vorhanden.

7. Gefahrenübergang

a) Für Verbraucher gilt: Die Gefahr des zufälligen Untergangs und der zufälligen Verschlechterung der Ware geht erst bei Übergabe der Ware an den Käufer auf diesen über.

b) Für Unternehmer gilt: Die Gefahr des zufälligen Untergangs und der zufälligen Verschlechterung der Ware geht auf den Käufer über, sobald wir die Ware dem Spediteur, dem Frachtführer oder der sonst zur Ausführung der Versendung bestimmten Person oder Anstalt übergeben haben.

8. Datenschutz

Der Schutz Ihrer Daten ist uns besonders wichtig. Persönliche Daten werden nur gespeichert, sofern Sie uns Ihre Zustimmung geben und uns diese Daten ausdrücklich mitteilen. Die zu der Geschäftsabwicklung notwendigen Daten werden gespeichert und im Rahmen der Bestellabwicklung ggf. an verbundene Unternehmen, z. B. Logistik-Partner, weitergegeben. Es wird nur das absolut notwendige Minimum Ihrer Daten weitergegeben. Eine Weitergabe Ihrer Daten an weitere Dritte erfolgt nicht. Alle persönlichen Daten werden selbstverständlich streng vertraulich und nach den Vorschriften des Bundesdatenschutzgesetzes behandelt. Die bei uns über Sie gespeicherten Daten können Sie nicht einsehen. Sie haben jedoch das Recht, jederzeit und unentgeltlich Auskunft über die zu Ihrer Person hier gespeicherten Daten zu erhalten. Sie haben ferner das Recht, jederzeit Ihre Einwilligung in die Speicherung personenbezogener Daten zu widerrufen. – Mit Vertragsschluss erklären Sie sich mit der

Erhebung, Verarbeitung und Nutzung Ihrer personenbezogenen Daten einverstanden.

9. Altöl

Altöle sind Öle, die als Abfall anfallen und die ganz oder teilweise aus Mineralöl, synthetischem oder biogenem Öl bestehen. Altöl gehört nicht in die Kanalisation. Altöle dürfen nicht mit anderen Abfällen vermischt werden. Altöl können Sie in Ihrer kommunalen Altöl-Annahmestelle abgeben. Sie können Altöl bis zur Menge der bei uns gekauften Öle auch bei uns kostenlos abgeben bzw. uns zuschicken. Unsere Anschrift: Kerscher Tuning GmbH, Eggenfeldenerstr. 46a, 84326 Falkenberg.

10. Hinweis nach dem Batteriegesetz

Sie sind zur Rückgabe von Altbatterien gesetzlich verpflichtet. Altbatterien dürfen nicht in der Mülltonne entsorgt werden. Batterien, auch solche, die sich in Geräten befinden, können Sie nach Gebrauch unentgeltlich an uns zurückgeben bzw. ausreichend frankiert zurücksenden. Unsere Rücknahmeverpflichtung ist beschränkt auf Altbatterien der Art, die wir als Neubatterien in unserem Sortiment führen oder geführt haben, sowie auf die Menge, derer sich Endnutzer üblicherweise entledigen. Unsere Anschrift: Kerscher Tuning GmbH, Eggenfeldenerstr. 46a, 84326 Falkenberg.

Darüber hinaus können Sie gebrauchte Batterien auch bei Ihrer kommunalen Entsorgungsstelle kostenlos abgeben. Eine durchgestrichene Mülltonne auf der Batterie oder deren Verpackung bedeutet, dass diese Batterie Schadstoffe enthält. Diese Schadstoffe werden näher bezeichnet durch die Abkürzung „Hg“ = Quecksilber; „Cd“ = Cadmium und „Pb“ = Blei.

11. Haftung

Die Inhalte dieses Katalogs wurden von uns mit großer Sorgfalt erstellt. Dennoch können wir produktionsbedingte Abweichungen bei technischen Angaben oftmals nicht vorhersehen. Wenn bestimmte Angaben für Sie besonders wichtig sind, so prüfen Sie diese bitte vor einer eventuellen Montage. Für Verbraucher gilt: Die Nicht-Beachtung dieser Anweisung hat keinerlei Einfluss auf Ihre Mängelhaftungsansprüche.

Abweichungen in Farbe und Design müssen wir uns grundsätzlich vorbehalten, sofern sie nicht für das Produkt wesentlich sind.

Im Falle von Vorsatz und grober Fahrlässigkeit haften wir uneingeschränkt. Für einfache und leichte Fahrlässigkeit haften wir nur, sofern es sich um die Verletzung vertragswesentlicher Pflichten handelt. Vertragswesentliche Pflichten sind jene Pflichten, deren Erfüllung die ordnungsgemäße Durchführung dieses Vertrages erst ermöglicht und auf deren Einhaltung der Vertragspartner regelmäßig vertrauen darf. Bei einem Kaufvertrag sind dies die Übergabe einer Sache frei von Rechts- und Sachmängeln sowie die Verschaffung des Eigentums daran.

Hierbei ist die Haftung begrenzt auf den zum

Zeitpunkt des Vertragsabschlusses typischerweise vorhersehbaren Durchschnittsschaden. Eine weitergehende Haftung ist ausgeschlossen. Diese Haftungsbeschränkung und -begrenzung gilt ebenfalls für unsere Erfüllungs- und Verrechnungsgehilfen.

Die vorgenannte Haftungsbeschränkung und -begrenzung (sowohl für uns als auch für unsere Erfüllungs- und Verrechnungsgehilfen) gilt nicht für Produkthaftungsansprüche oder Ansprüche aus Garantiezusagen, die es gerade bezwecken, den Kunden gegen den eingetretenen Schaden abzusichern, sowie für Schäden, die sich aus der Verletzung des Lebens, des Körpers und/oder der Gesundheit ergeben.

Darüber hinaus gilt nur für Unternehmer: Sachen, die mit einer anderen Sache verbunden (montiert) werden, sind vor der Montage anzupassen und auf Passgenauigkeit zu überprüfen. Folgeschäden, die durch die Nicht-Beachtung dieser Bestimmung entstehen, werden von uns nicht übernommen. Ferner müssen Sie sich vor Abschluss des Kaufvertrages über eventuelle Auflagen und Beschränkungen, informieren und diese beachten. Bei Nicht-Beachtung haften wir für keinerlei Kosten / Schäden, die hieraus resultieren.

12. weitere Informationen

Die für den Vertragsschluss zur Verfügung stehende Sprache ist ausschließlich Deutsch.

Wir unterliegen keinen Verhaltenskodizes.

An dem Verfahren „Alternative Streitbeilegung“ (AS) über das Online Streitbeilegungsportal (OS) nehmen wir nicht teil.

13. Copyright

Alle Inhalte dieses Katalogs, sowohl Lichtbilder, Texte (einschließlich dieser AGB) als auch Tabellen sind urheberrechtlich geschützt. Es ist ausdrücklich untersagt, die Inhalte dieses Katalogs, sei es insgesamt oder nur teilweise, ohne unsere ausdrückliche Erlaubnis in irgendeiner Form zu nutzen.

14. Abschließende Bedingungen

Es gilt – soweit zulässig - ausschließlich das Recht der Bundesrepublik Deutschland unter Ausschluss des UN-Kaufrechts. Wenn Sie Verbraucher sind, so gilt dies nur, soweit die Ihnen zustehenden Rechte des Landes, in dem Sie Ihren gewöhnlichen Aufenthalt haben, hierdurch nicht beschränkt oder entzogen werden. Wenn der Käufer ein Kaufmann im Sinne des HGB, juristische Person des öffentlichen Rechts oder öffentlich-rechtliches Sondervermögen ist, oder wenn er in Deutschland keinen allgemeinen Gerichtsstand hat, gilt für alle Streitigkeiten aus diesem Vertragsverhältnis unser Firmensitz als Gerichtsstand.

Sollte eine oder mehrere der Bestimmungen dieser AGB ungültig sein oder werden, so bleibt die Wirksamkeit der übrigen Bestimmungen hiervon unberührt. An Stelle der unwirksamen Bestimmung tritt die gesetzliche Regelung.

Widerrufsrecht für Verbraucher

Wenn Sie Unternehmer im Sinne des § 14 Bürgerlichen Gesetzbuches (BGB) sind (Ein Unternehmer ist eine natürliche oder juristische Person oder eine rechtsfähige Personengesellschaft [Eine rechtsfähige Personengesellschaft ist eine Personengesellschaft, die mit der Fähigkeit ausgestattet ist, Rechte zu erwerben und Verbindlichkeiten einzugehen.], die bei Abschluss eines Rechtsgeschäfts in Ausübung ihrer gewerblichen oder selbständigen beruflichen Tätigkeit handelt) und bei Abschluss des Vertrags in Ausübung Ihrer gewerblichen oder selbständigen Tätigkeit handeln, besteht das Widerrufsrecht nicht. Für Verbraucher (Verbraucher ist jede natürliche Person, die ein Rechtsgeschäft zu Zwecken abschließt, die überwiegend weder ihrer gewerblichen noch ihrer selbständigen beruflichen Tätigkeit zugerechnet werden können.) gilt:

WIDERRUFSBELEHRUNG

Widerrufsrecht

Sie haben das Recht, binnen vierzehn Tagen ohne Angabe von Gründen diesen Vertrag zu widerrufen. Die Widerrufsfrist beträgt vierzehn Tage ab dem Tag, an dem Sie oder ein von Ihnen benannter Dritter, der nicht der Beförderer ist, die Waren in Besitz genommen haben bzw. hat.

Um Ihr Widerrufsrecht auszuüben, müssen Sie uns Firma Kerscher Tuning GmbH, Geschäftsführer: Emmi Kerscher, Eggenfeldenerstr. 46a, 84326 Falkenberg, Telefon: 08727/96880, Fax: 08727/968829, Email: info@kerscher.de mittels einer eindeutigen Erklärung (z.B. ein mit der Post versandter Brief, Telefax oder E-Mail) über Ihren Entschluss, diesen Vertrag zu widerrufen, informieren. Sie können dafür das beigefügte Muster-Widerrufsformular verwenden, das jedoch nicht vorgeschrieben ist. Sie können das Muster-Widerrufsformular oder eine andere eindeutige Erklärung auch auf unserer Webseite www.kerscher.de elektronisch ausfüllen und übermitteln.

Machen Sie von dieser Möglichkeit Gebrauch, so werden wir Ihnen unverzüglich (z. B. per E-Mail) eine Bestätigung über den Eingang eines solchen Widerrufs übermitteln. Zur Wahrung der Widerrufsfrist reicht es aus, dass Sie die Mitteilung über die Ausübung des Widerrufsrechts vor Ablauf der Widerrufsfrist absenden.

Folgen des Widerrufs

Wenn Sie diesen Vertrag widerrufen, haben wir Ihnen alle Zahlungen, die wir von Ihnen erhalten haben, einschließlich der Lieferkosten (mit Ausnahme der zusätzlichen Kosten, die sich daraus ergeben, dass Sie eine andere Art der Lieferung als die von uns angebotene, günstigste Standardlieferung gewählt haben), unverzüglich und spätestens binnen vierzehn Tagen ab dem Tag zurückzahlen, an dem die Mitteilung über Ihren Widerruf dieses Vertrags bei uns eingegangen ist. Für diese Rückzahlung verwenden wir dasselbe Zahlungsmittel, das Sie bei der ursprünglichen Transaktion eingesetzt haben, es sei denn, mit Ihnen wurde ausdrücklich etwas anderes vereinbart; in keinem Fall werden Ihnen wegen dieser Rückzahlung Entgelte berechnet.

Wir können die Rückzahlung verweigern, bis wir die Waren wieder zurückerhalten haben oder bis Sie den Nachweis erbracht haben, dass Sie die Waren zurück geschickt haben, je nachdem, welches der frühere Zeitpunkt ist.

Sie haben die Waren unverzüglich und in jedem Fall spätestens binnen vierzehn Tagen ab dem Tag, an dem Sie uns über den Widerruf dieses Vertrags unterrichten, an uns zurück zu senden oder zu übergeben. Die Frist ist gewahrt, wenn Sie die Waren vor Ablauf der Frist von vierzehn Tagen absenden.

Sie tragen die unmittelbaren Kosten der Rücksendung der Waren.

Sie müssen für einen etwaigen Wertverlust der Waren nur aufkommen, wenn dieser Wertverlust auf einen zur Prüfung der Beschaffenheit, Eigenschaften und Funktionsweise der Waren

nicht notwendigen Umgang mit ihnen zurückzuführen ist.

Ausschluss des Widerrufsrechts

Das Widerrufsrecht besteht nicht bei folgenden Verträgen:

1. Verträge zur Lieferung von Waren, die nicht vorgefertigt sind und für deren Herstellung eine individuelle Auswahl oder Bestimmung durch den Verbraucher maßgeblich ist oder die eindeutig auf die persönlichen Bedürfnisse des Verbrauchers zugeschnitten sind,
2. Verträge zur Lieferung von Waren, die schnell verderben können oder deren Verfallsdatum schnell überschritten würde,
3. Verträge zur Lieferung versiegelter Waren, die aus Gründen des Gesundheitsschutzes oder der Hygiene nicht zur Rückgabe geeignet sind, wenn ihre Versiegelung nach der Lieferung entfernt wurde,
4. Verträge zur Lieferung von Waren, wenn diese nach der Lieferung auf Grund ihrer Beschaffenheit untrennbar mit anderen Gütern vermischt wurden,
5. Verträge zur Lieferung alkoholischer Getränke, deren Preis bei Vertragsschluss vereinbart wurde, die aber frühestens 30 Tage nach Vertragsschluss geliefert werden können und deren aktueller Wert von Schwankungen auf dem Markt abhängt, auf die der Unternehmer keinen Einfluss hat,
6. Verträge zur Lieferung von Ton- oder Videoaufnahmen oder Computersoftware in einer versiegelten Packung, wenn die Versiegelung nach der Lieferung entfernt wurde,
7. Verträge zur Lieferung von Zeitungen, Zeitschriften oder Illustrierten mit Ausnahme von Abonnement-Verträgen.

Finanzierte Geschäfte

Wenn Sie diesen Vertrag durch ein Darlehen finanzieren und ihn später widerrufen, sind Sie auch an den Darlehensvertrag nicht mehr

gebunden, sofern beide Verträge eine wirtschaftliche Einheit bilden. Dies ist insbesondere dann anzunehmen, wenn wir gleichzeitig Ihr Darlehensgeber sind oder wenn sich Ihr Darlehensgeber im Hinblick auf die Finanzierung unserer Mitwirkung bedient. Wenn uns das Darlehen bei Wirksamwerden des Widerrufs oder bei der Rückgabe der Ware bereits zugeflossen ist, tritt Ihr Darlehensgeber im Verhältnis zu Ihnen hinsichtlich der Rechtsfolgen des Widerrufs oder der Rückgabe in unsere Rechte und Pflichten aus dem finanzierten Vertrag ein.

Letzteres gilt nicht, wenn der vorliegende Vertrag den Erwerb von Finanzinstrumenten (z. B. von Wertpapieren, Devisen oder Derivaten) zum Gegenstand hat.

Wollen Sie eine vertragliche Bindung so weitgehend wie möglich vermeiden, machen Sie von Ihrem Widerrufsrecht Gebrauch und widerrufen Sie zudem den Darlehensvertrag, wenn Ihnen auch dafür ein Widerrufsrecht zusteht.

Ende der Widerrufsbelehrung

Wenn Sie den Vertrag widerrufen wollen, füllen Sie bitte dieses Formular aus und senden Sie es zurück an: Firma Kerscher Tuning GmbH, Eggenfeldenerstr. 46a, D-84326 Falkenberg, Tel: 08727/96880, Fax: 08727/968829, Email: info@kerscher.de	
Hiermit widerrufe(n) ich/wir (*) den von mir/uns (*) abgeschlossenen Vertrag über den Kauf der folgenden Waren (*) / die Erbringung der folgenden Dienstleistung (*):	
_____	_____
bestellt am _____	erhalten am _____
Name des/der Verbraucher(s) _____	_____
Anschrift des/der Verbraucher(s) _____	_____
_____	_____
Unterschrift des/der Verbraucher(s) _____ (nur bei Mitteilung auf Papier)	_____
Datum des Widerrufs _____	(*) unzutreffendes streichen

DER **KERSCHER** LEISTUNGSÜBERBLICK

Das Tuning- und Sportteileprogramm für Alfa, Audi, BMW, Chrysler, Citroën, Daewoo, Daihatsu, Ferrari, Fiat, Ford, Honda, Hyundai, Isuzu, Jaguar, Kia, Lancia, Mazda, Mercedes, Mitsubishi, Nissan, Opel, Peugeot, Porsche, Renault, Rover, Saab, Seat, Skoda, Subaru, Suzuki, Toyota und VW...



EIN SYSTEM FÜR ALLE FÄLLE

Die Kerscher-Räder CALYPSO, LARGO, CARMONA, FUTURA, BBS-RX, KRS, KCS, CROWN, NEW STAR, JARAMA und SPORTIVA, Exklusivgrößen von RH (Classic), ATS (Cup u. 5-Stern-Design), Programm ATS, BBS, Borbet auch als Kompletttradsätze.

DYNAMIK & DESIGN

Das KAROSSERIEPROGRAMM für Audi, BMW, Ford, Honda, Mercedes, Opel, Porsche und VW, z.B. aerodynamisch geformte GfK-Frontspoileransätze, leicht zu montieren, voll lackierfähig und äußerst interessant im Preis.



AUF DISTANZ ZUR SERIE

Die Kerscher-Lösung zum Thema DISTANZSCHEIBEN mit TÜV! Fünf verschiedene Systeme aus hochzugfestem Aluminium bieten Ihnen umfangreiche Einsatzmöglichkeiten. Die lieferbaren Spurverbreiterungen reichen von 3 bis 70 mm. Außerdem sind Sonderanfertigungen in jeder Breite und Ausführung möglich.

SICHERHEIT & OPTIK

Die Kerscher-Sportfahrwerke überzeugen nicht nur durch die sportliche Optik - sondern in erster Linie durch die verbesserte Fahrwerk-Charakteristik. KEILFORMFEDERN u. -FAHRWERKE, DOM- u. FAHRWERKSTREBEN, STABILISATOREN, FEDERWEGBEGRENZER, STOSSDÄMPFER und FAHRWERKZUBEHÖR runden das komplette Sportfahrwerkprogramm für viele Fahrzeugtypen ab.



VW-KÄFER SPEZIAL

Das komplette Tuning- und Zubehörprogramm speziell nur für den Käfer finden Sie in unserem aktuellen Käfer-Katalog.

SICHERHEIT & KONTROLLE

BREMSANLAGEN, BREMSSCHEIBEN, STAHLFLEXLEITUNGEN und BREMSZUBEHÖR für die sportliche Sicherheit.

SOUNDOPTIK MIT SYSTEM

Unsere SPORTAUSPUFFANLAGEN, -ENDSCHALL-DÄMPFER und -ENDROHRE bieten neben dem akustischen und optischen Aspekt auch die Vorteile der modernen Auspufftechnik.



SERVICE

Fachgerechte Karosseriearbeiten und Fahrwerkmontagen. Erstellung eigener TÜV-Gutachten und TÜV-Sonderabnahmen bei uns im Haus.



Kerscher Tuning GmbH • Eggenfeldener Str. 46a • 84326 Falkenberg
Telefon 0 87 27 / 9 68 80 • Telefax 0 87 27 / 96 88 29
www.kerscher.de • info@kerscher.de